

Ceník a manuál

Venkovní žaluzie

Venkovní žaluzie C-80

Venkovní žaluzie Z-90

Venkovní žaluzie F-80

Venkovní žaluzie EXT-50

Sešit 2 (1/2007)

CLIMAX 

t o n e j l e p š í p o d s l u n c e m

Kontakt

SERVIS CLIMAX, s.r.o. - výrobce stínící a garážové techniky.

Kontakt:

Příjem zakázek na venkovní žaluzie: tel: +420 571 405 607, fax: +420 571 405 555

Produktový manager na venkovní žaluzie: +420 736 499 167

e-mail: climax@climax.cz

Obsah

Venkovní žaluzie - ceník

1. Venkovní žaluzie C-80	
1.1. Vyobrazení výrobku - ovládání klikou	4
1.2. Vyobrazení výrobku - ovládání motorem	5
1.3. Ceník	6
1.4. Technická dokumentace	8
2. Venkovní žaluzie Z-90	
2.1. Vyobrazení výrobku - ovládání klikou	10
2.2. Vyobrazení výrobku - ovládání motorem	11
2.3. Ceník	12
2.4. Technická dokumentace	14
3. Venkovní žaluzie F-80	
3.1. Vyobrazení výrobku - ovládání klikou	16
3.2. Vyobrazení výrobku - ovládání motorem	17
3.3. Ceník	18
3.4. Technická dokumentace	20
4. Společná sekce pro C-80, Z-90, F-80	
4.1. Příplatky	23
4.2. Pohony	24
4.3. Krycí plechy	24
4.4. Výška stažené žaluzie	25
4.5. Vodící lišty	26
4.6. Montážní držáky	27
4.7. Barevná kolekce lamel	28
4.8. Spojovací materiál pro montáž	29
4.9. Nulová poloha převodovky	30
5. Venkovní žaluzie EXT-50	
5.1. Vyobrazení výrobku	31
5.2. Ceník	32
5.3. Příplatky	32
5.4. Ceník krycích plechů	33
5.5. Barevná kolekce lamel	33
5.6. Technická dokumentace	34
5.7. Motorické ovládání	35
5.8. Typy provedení	36
5.9. Počet komponentů	37
5.10. Montážní držáky	37
6. Společná sekce pro všechny typy žaluzií	
6.1. Řízení a elektrořízení	38
6.2. Termíny pro zadávání objednávek do výroby	40
7. Všeobecné obchodní podmínky	
Všeobecné obchodní podmínky	41
Obsah manuálu - Venkovní žaluzie	43

Veškeré ceny jsou uvedeny bez DPH.

1. Venkovní žaluzie C-80

1.1. Vyobrazení výrobku - ovládání klikou

Venkovní žaluzie C-80

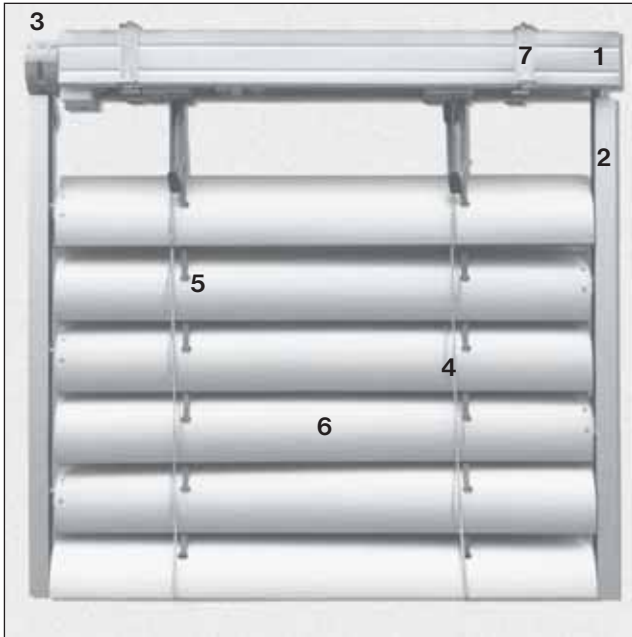

Obrázek č. 1

1. horní nosič (56 x 58 mm)
2. vodící lišta
3. převodovka 2 : 1
4. žebříček
5. textilní páska
6. lamela „C-80“
7. montážní držák

Venkovní žaluzie C-80 - komponenty

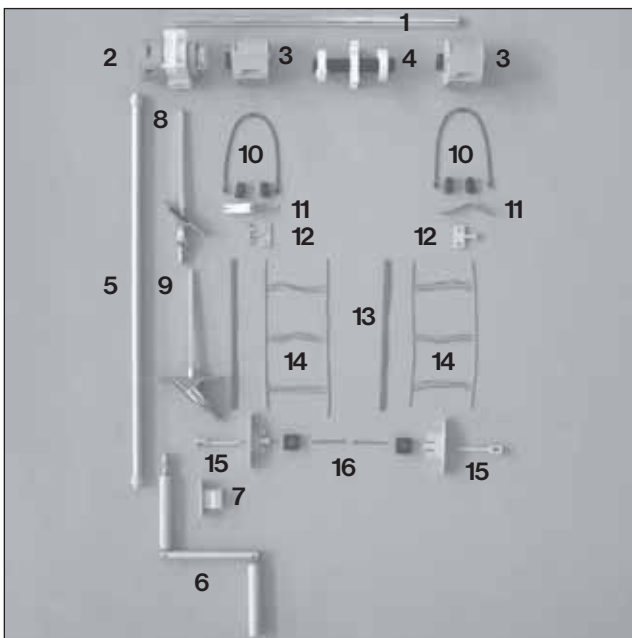

Obrázek č. 2

1. osa
2. převodovka 2 : 1
3. navijec
4. koncový doraz
5. tyč kliky
6. vyložení kliky
7. úchyt kliky
8. průchodka 45° (standard)
9. průchodka 90° (na objednávku)
10. spojení žebříčku
11. sponka lamely
12. vodící trn lamely
13. textilní páska
14. žebříček
15. boční krytka s trnem
16. uchycení pásky

1.2. Vyobrazení výrobku - ovládání motorem

Venkovní žaluzie C-80

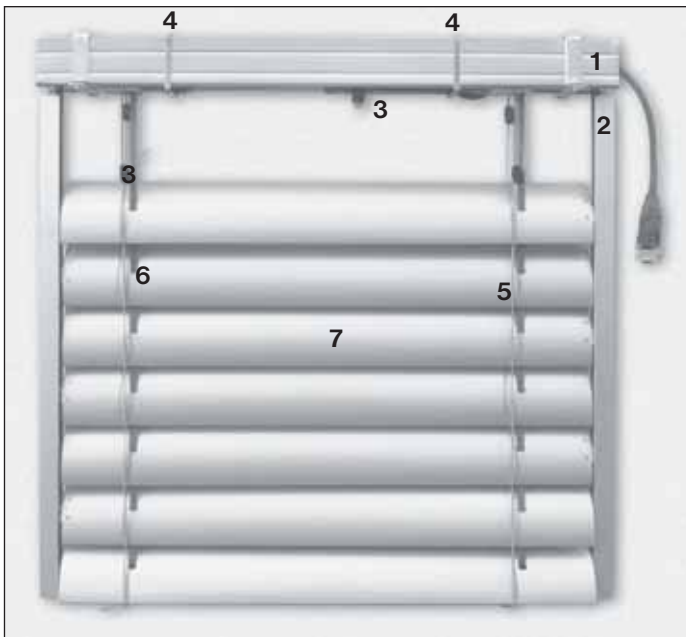

Obrázek č. 3

1. horní nosič (56 x 58 mm)
2. vodící lišta
3. motor (přívod 0,5 m, včetně kabelové spojky IP54)
4. upevňovací sponka motoru
5. žebříček
6. textilní páska
7. lamela „C-80“

Poznámka: Přívod k motoru je vždy nalevo při pohledu z interiéru.

Venkovní žaluzie C-80 - komponenty

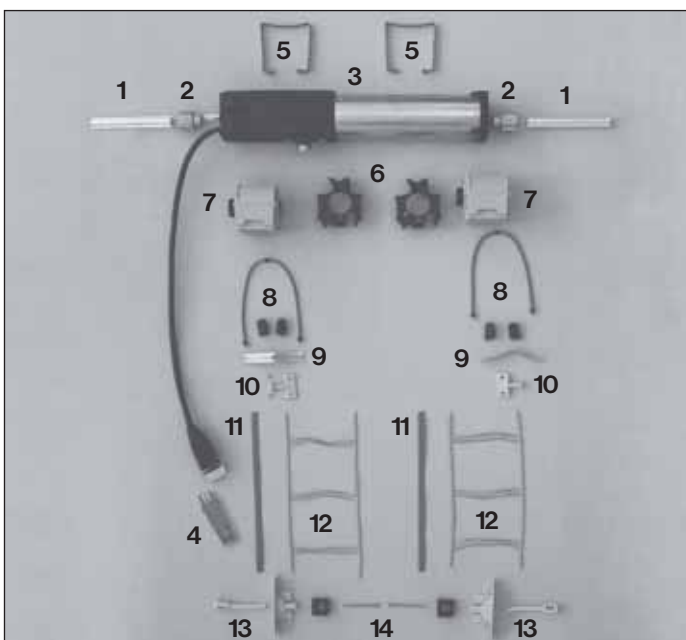

Obrázek č. 4

1. osa
2. adaptér
3. motor (přívod 0,5 m, včetně kabelové spojky IP54)
4. kabelová spojka (samice)
5. upevňovací sponka motoru
6. uložení motoru
7. navíječ
8. spojení žebříčku
9. sponka lamely
10. vodící trn lamely
11. textilní páska 8 mm
12. žebříček
13. boční krytka s trnem
14. uchycení pásky

1.3. Ceník

Cena žaluzie včetně kliky

Tabulka č. 1, část 1

šířka výška	0,5	0,6	0,7	0,8	0,9	1	1,1	1,2	1,3	1,4	1,5	1,6	1,7	1,8	1,9	2	2,1	2,2	párů kon- zol
0,5	2743	2797	2850	2904	2958	3012	3066	3119	3173	3303	3368	3422	3475	3529	3583	3637	3691	3744	2
0,6	2812	2873	2934	2996	3057	3119	3180	3241	3303	3443	3516	3577	3639	3700	3762	3823	3884	3946	
0,7	2880	2949	3018	3087	3156	3225	3294	3363	3432	3584	3664	3733	3802	3871	3940	4009	4078	4147	
0,8	2949	3026	3102	3179	3256	3332	3409	3485	3562	3724	3812	3889	3966	4042	4119	4195	4272	4349	
0,9	3018	3102	3186	3271	3355	3439	3523	3607	3692	3865	3961	4045	4129	4213	4297	4382	4466	4550	
1	3087	3179	3271	3362	3454	3546	3638	3729	3821	4006	4109	4201	4292	4384	4476	4568	4660	4751	
1,1	3156	3255	3355	3454	3553	3653	3752	3851	3951	4146	4257	4356	4456	4555	4655	4754	4853	4953	
1,2	3225	3332	3439	3546	3653	3760	3866	3973	4080	4287	4405	4512	4619	4726	4833	4940	5047	5154	
1,3	3294	3408	3523	3637	3752	3866	3981	4095	4210	4427	4553	4668	4783	4897	5012	5126	5241	5355	
1,4	3362	3485	3607	3729	3851	3973	4095	4218	4340	4568	4702	4824	4946	5068	5190	5313	5435	5557	
1,5	3431	3561	3691	3820	3950	4080	4210	4340	4469	4709	4850	4980	5109	5239	5369	5499	5628	5758	
1,6	3500	3637	3775	3912	4049	4187	4324	4462	4599	4849	4998	5135	5273	5410	5548	5685	5822	5960	
1,7	3693	3838	3983	4128	4273	4418	4563	4708	4853	5114	5270	5415	5560	5705	5850	5995	6140	6285	
1,8	3762	3914	4067	4219	4372	4525	4677	4830	4982	5255	5419	5571	5724	5876	6029	6181	6334	6486	
1,9	3831	3991	4151	4311	4471	4631	4792	4952	5112	5395	5567	5727	5887	6047	6207	6368	6528	6688	
2	3900	4067	4235	4403	4571	4738	4906	5074	5241	5536	5715	5883	6051	6218	6386	6554	6721	6889	
2,1	3968	4144	4319	4494	4670	4845	5020	5196	5371	5676	5863	6039	6214	6389	6565	6740	6915	7091	
2,2	4037	4220	4403	4586	4769	4952	5135	5318	5501	5817	6011	6194	6377	6560	6743	6926	7109	7292	
2,3	4106	4297	4487	4678	4868	5059	5249	5440	5630	5958	6160	6350	6541	6731	6922	7112	7303	7493	
2,4	4175	4373	4571	4769	4967	5166	5364	5562	5760	6098	6308	6506	6704	6902	7100	7298	7497	7695	
2,5	4244	4450	4655	4861	5067	5272	5478	5684	5890	6239	6456	6662	6868	7073	7279	7485	7690	7896	
2,6	4313	4526	4739	4953	5166	5379	5593	5806	6166	6380	6604	6818	7031	7244	7458	7671	7884	8245	
2,7	4506	4727	4947	5168	5389	5610	5831	6052	6423	6644	6877	7097	7318	7539	7760	7981	8202	8573	
2,8	4574	4803	5031	5260	5488	5717	5945	6174	6556	6785	7025	7253	7482	7710	7939	8167	8396	8778	
2,9	4643	4879	5115	5352	5588	5824	6060	6296	6689	6925	7173	7409	7645	7881	8117	8354	8590	8983	
3	4712	4956	5200	5443	5687	5931	6174	6418	6822	7066	7321	7565	7809	8052	8296	8540	8783	9188	
3,1	4781	5032	5284	5535	5786	6037	6289	6704	6955	7207	7469	7721	7972	8223	8475	8890	9141	9392	
3,2	4850	5109	5368	5627	5885	6144	6403	6829	7088	7347	7618	7877	8135	8394	8653	9079	9338	9597	
3,3	4919	5185	5452	5718	5985	6251	6518	6955	7221	7488	7766	8032	8299	8565	8832	9269	9536	9802	
3,4	4988	5262	5536	5810	6084	6358	6632	7080	7354	7628	7914	8188	8462	8736	9010	9459	9733	10007	
3,5	5056	5338	5620	5901	6183	6465	6746	7206	7487	7769	8062	8344	8626	8907	9189	9648	9930	10212	
3,6	5125	5415	5704	5993	6282	6572	6861	7331	7620	7910	8210	8500	8789	9078	9368	9838	10127	10416	
3,7	5194	5491	5788	6085	6382	6678	6975	7457	7753	8050	8359	8656	8952	9249	9546	10027	10324	10621	
3,8	5263	5567	5872	6176	6481	6785	7090	7582	7886	8191	8507	8811	9116	9420	9725	10217	10521	10826	
3,9	5332	5644	5956	6268	6580	6892	7204	7707	8019	8332	8655	8967	9279	9591	9903	10407	10719	11031	
4	5401	5720	6040	6360	6679	6999	7319	7833	8152	8472	8803	9123	9443	9762	10082	10596	10916	11235	
počet držáků	2										3								

Mezní rozměry

TYP	MIN. ŠÍŘKA	MAX. ŠÍŘKA	MAX. VÝŠKA	MAX. PLOCHA
C-80 ovládání klikou	50 cm	400 cm	400 cm	9 m ²
C-80 ovládání motorem	60 cm	400 cm	400 cm	16 m ²
C-80 spojené žaluzie				36 m ²

Ceník

Cena žaluzie včetně kliky

Tabulka č. 1, část 2

šířka výška	23	24	25	26	27	28	29	3	31	32	33	34	35	36	37	38	39	4	páru kon- zol	
0,5	3798	3928	3993	4047	4101	4154	4208	4262	4316	4370	4423	4553	4618	4672	4726	4779	4833	4887	2	
0,6	4007	4148	4221	4282	4343	4405	4466	4528	4589	4650	4712	4852	4925	4986	5048	5109	5171	5232		
0,7	4216	4368	4448	4517	4586	4655	4724	4793	4862	4931	5000	5151	5232	5301	5370	5439	5508	5577		
0,8	4425	4588	4676	4752	4829	4905	4982	5059	5135	5212	5288	5451	5539	5615	5692	5769	5845	5922		
0,9	4634	4808	4903	4987	5072	5156	5240	5324	5408	5493	5577	5750	5846	5930	6014	6098	6183	6267		
1	4843	5028	5131	5223	5314	5406	5498	5590	5681	5773	5865	6049	6153	6244	6336	6428	6520	6612		
1,1	5052	5248	5358	5458	5557	5656	5756	5855	5955	6054	6153	6349	6460	6559	6658	6758	6857	6956		
1,2	5261	5467	5586	5693	5800	5907	6014	6121	6228	6335	6442	6648	6767	6874	6980	7087	7194	7301		
1,3	5470	5687	5813	5928	6043	6157	6272	6386	6501	6615	6730	6947	7073	7188	7303	7417	7532	7646		
1,4	5679	5907	6041	6163	6285	6408	6530	6652	6774	6896	7018	7247	7380	7503	7625	7747	7869	7991		
1,5	5888	6127	6269	6398	6528	6658	6788	6917	7047	7177	7307	7546	7687	7817	7947	8077	8206	8336		
1,6	6097	6347	6496	6634	6771	6908	7046	7183	7320	7458	7595	7845	7994	8132	8269	8406	8544	8681		
1,7	6430	6691	6848	6993	7138	7283	7428	7573	7718	7863	8007	8269	8425	8570	8715	8860	9005	9150		
1,8	6639	6911	7075	7228	7380	7533	7686	7838	7991	8143	8296	8568	8732	8885	9037	9190	9342	9495		
1,9	6848	7131	7303	7463	7623	7783	7944	8104	8264	8424	8584	8867	9039	9199	9359	9520	9680	9840		
2	7057	7351	7531	7698	7866	8034	8201	8369	8537	8705	8872	9167	9346	9514	9681	9849	10017	10185		
2,1	7266	7571	7758	7933	8109	8284	8459	8635	8810	8985	9161	9466	9653	9828	10004	10179	10354	10530		
2,2	7475	7791	7986	8169	8352	8534	8717	8900	9083	9266	9449	9765	9960	10143	10326	10509	10692	10875		
2,3	7684	8011	8213	8404	8594	8785	8975	9166	9356	9547	9737	10065	10267	10457	10648	10838	11029	11219		
2,4	7893	8231	8441	8639	8837	9035	9233	9431	9630	9828	10026	10364	10574	10772	10970	11168	11366	11564		
2,5	8102	8451	8668	8874	9080	9286	9491	9697	9903	10108	10314	10663	10881	11086	11292	11498	11704	11909		
2,6	8458	8671	8896	9109	9323	9536	9749	9962	10323	10536	10749	10963	11188	11401	11614	11827	12041	12254		
2,7	8794	9015	9248	9468	9689	9910	10131	10352	10723	10944	11165	11386	11619	11839	12060	12281	12502	12723		
2,8	9007	9235	9475	9704	9932	10161	10389	10618	11000	11229	11457	11686	11925	12154	12382	12611	12840	13068		
2,9	9219	9455	9703	9939	10175	10411	10647	10883	11277	11513	11749	11985	12232	12469	12705	12941	13177	13413		
3	9431	9675	9930	10174	10418	10661	10905	11149	11553	11797	12040	12284	12539	12783	13027	13270	13514	13758		
3,1	9644	9895	10158	10409	10660	11076	11327	11578	11830	12081	12332	12584	12846	13098	13349	13600	13851	14103		
3,2	9856	10115	10385	10644	10903	11329	11588	11847	12106	12365	12624	12883	13153	13412	13671	13930	14189	14448		
3,3	10069	10335	10613	10879	11146	11583	11850	12116	12383	12649	12916	13182	13460	13727	13993	14260	14526	14793		
3,4	10281	10555	10841	11115	11389	11837	12111	12385	12659	12933	13207	13481	13767	14041	14315	14589	14863	15137		
3,5	10493	10775	11068	11350	11631	12091	12372	12654	12936	13217	13499	13781	14074	14356	14637	14919	15201	15482		
3,6	10706	10995	11296	11585	11874	12344	12634	12923	13212	13502	13791	14080	14381	14670	14959	15249	15538	15827		
3,7	10918	11215	11523	11820	12117	12598	12895	13192	13489	13786	14083	14379	14688	14985	15282	15578	15875	16172		
3,8	11130	11435	11751	12055	12360	12852	13156	13461	13765	14070	14374	14679	14995	15299	15604	15908	16213	16517		
3,9	11343	11655	11978	12290	12602	13106	13418	13730	14042	14354	14666	14978	15302	15614	15926	16238	16550	16862		
4	11555	11875	12206	12526	12845	13359	13679	13999	14318	14638	14958	15277	15609	15928	16248	16568	16887	17207		
počet držáků	3			4						5										

Poznámka: Šířka se zadává včetně vodících profilů, výška se zadává včetně horního nosiče. Šířka horního nosiče je řešena individuálně (dle polohy - posunutí převodovky, krycího plechu, vodících lišt, ...).

Pomocí jedné kliky lze ovládat: maximálně 4 venkovní žaluzie, 2 vlevo a 2 vpravo.

Pomocí jednoho motoru lze ovládat: maximálně 5 venkovních žaluzií - při uložení motoru v prostřední žaluzii a kroutícím momentu motoru 20 Nm.

1.4. Technická dokumentace

Venkovní žaluzie C-80 - horizontální řez

Obrázek č. 5

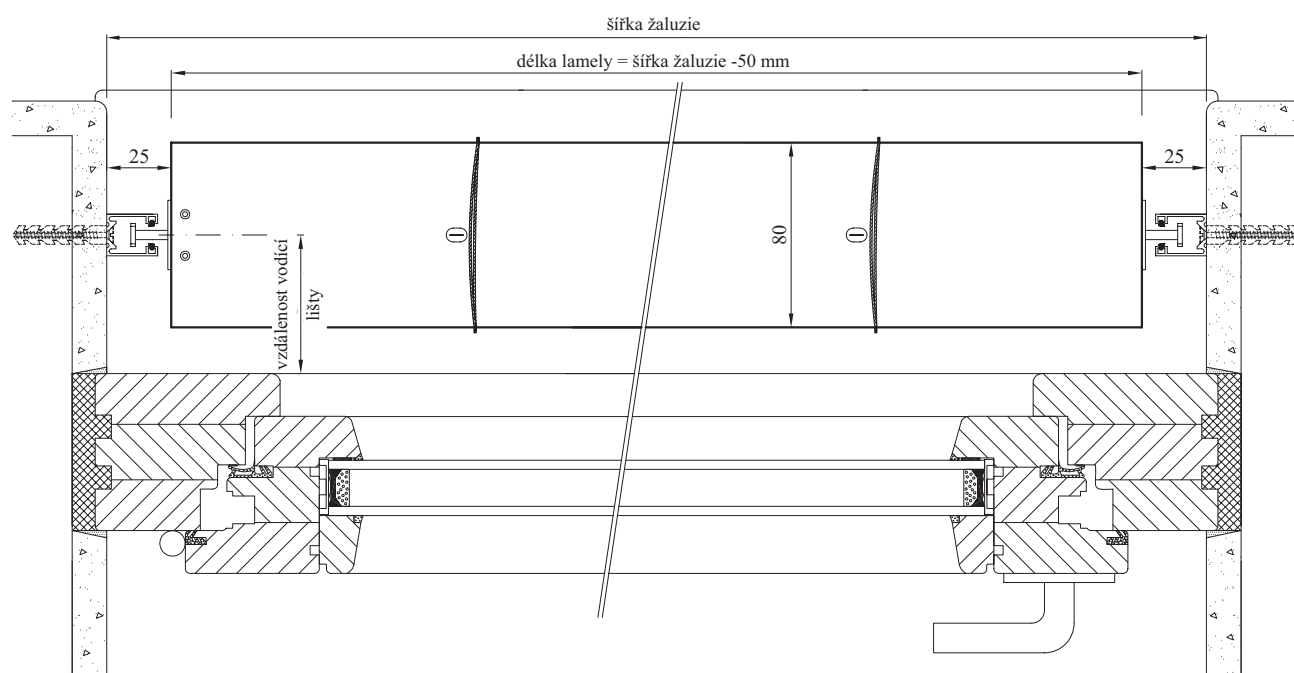

Venkovní žaluzie C-80 - pohled z exteriéru

Obrázek č. 6

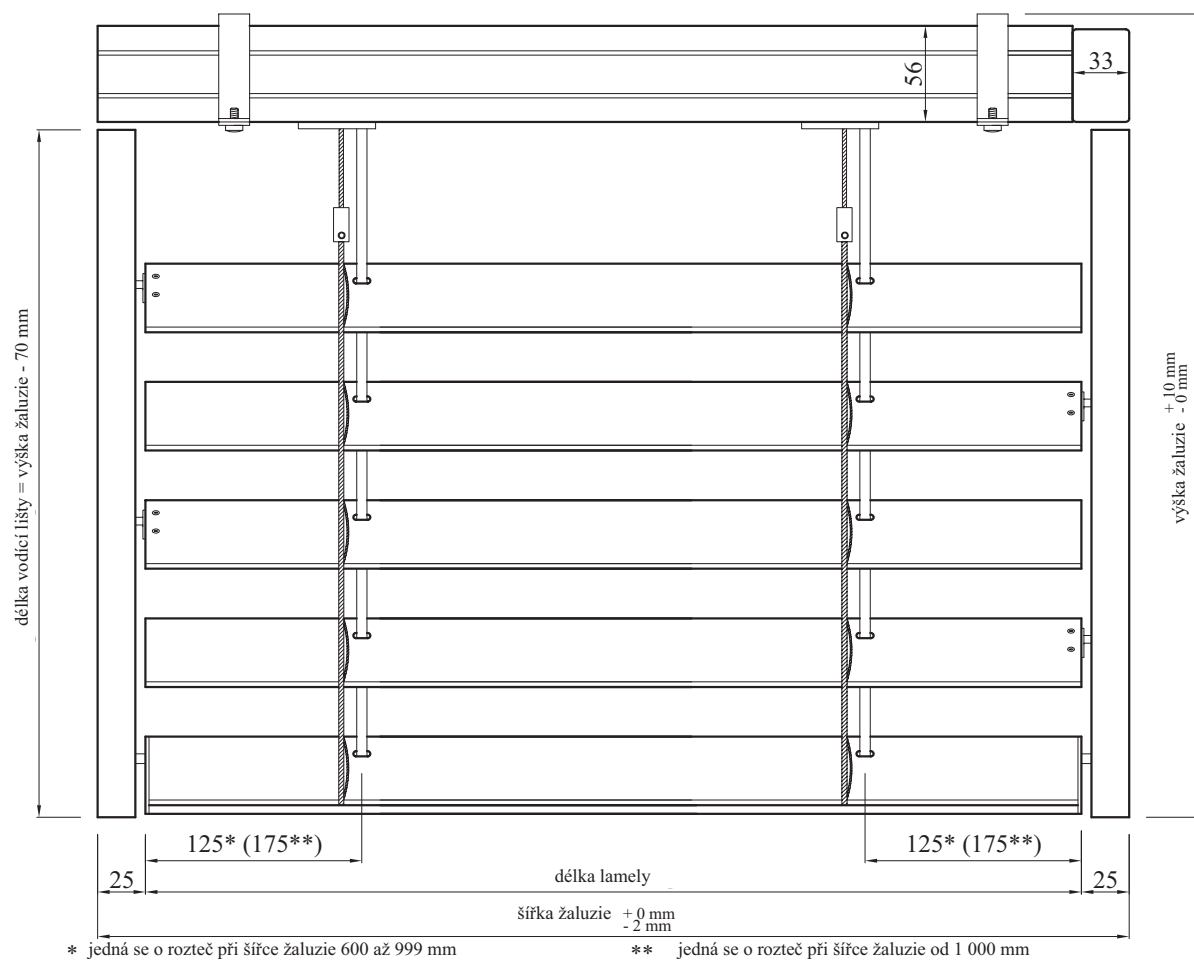

Technická dokumentace

Venkovní žaluzie C-80 - vertikální řez

Obrázek č. 7

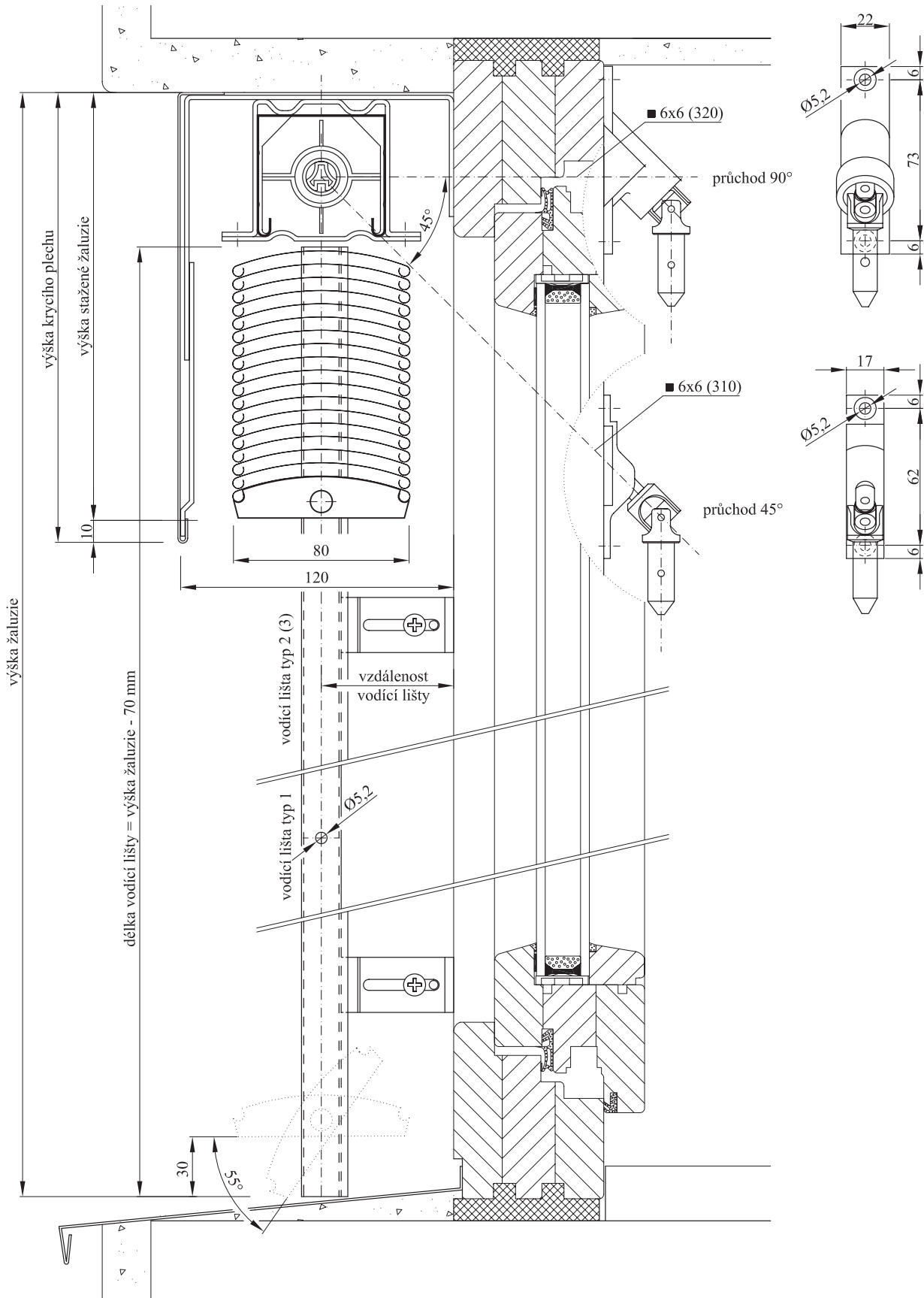

2. Venkovní žaluzie Z-90

2.1. Vyobrazení výrobku - ovládání klikou

Venkovní žaluzie Z-90

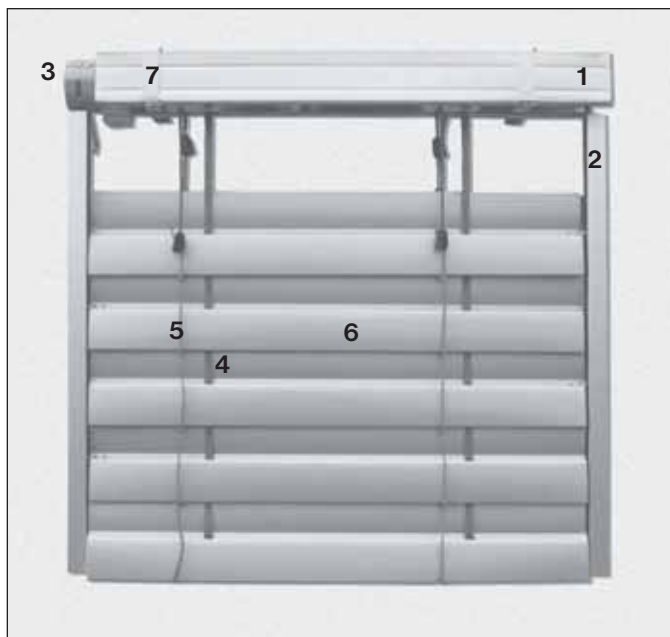

Obrázek č. 8

1. horní nosič (56 x 58 mm)
2. vodící lišta
3. převodovka 2 : 1
4. textilní páska
5. žebříček
6. lamela „Z-90“
7. montážní držák

Venkovní žaluzie Z-90 - komponenty

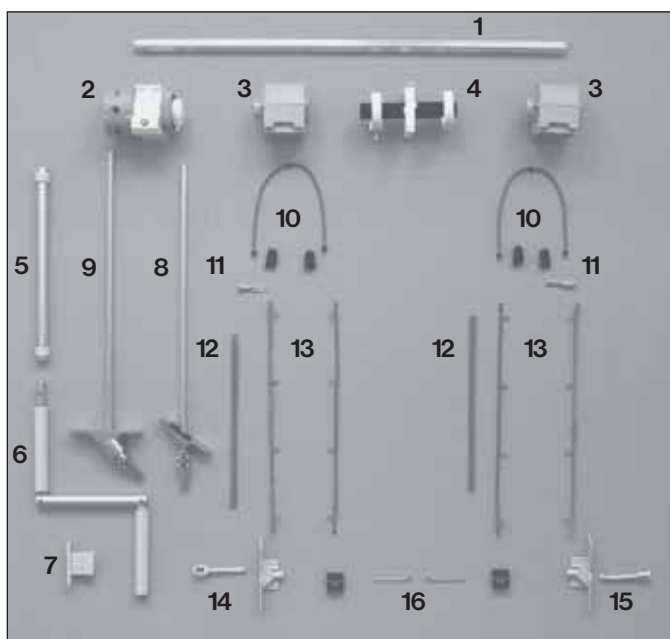

Obrázek č. 9

1. osa
2. převodovka 2 : 1
3. navijec
4. koncový doraz
5. tyč kliky
6. vyložení kliky
7. úchyt kliky
8. průchod 45° (standard)
9. průchod 90° (na objednávku)
10. spojení žebříčku
11. vodící trn lamely
12. textilní páska
13. žebříček
14. boční krytka s trnem levá
15. boční krytka s trnem pravá
16. uchycení pásky

2.2. Vyobrazení výrobku - ovládání motorem

Venkovní žaluzie Z-90

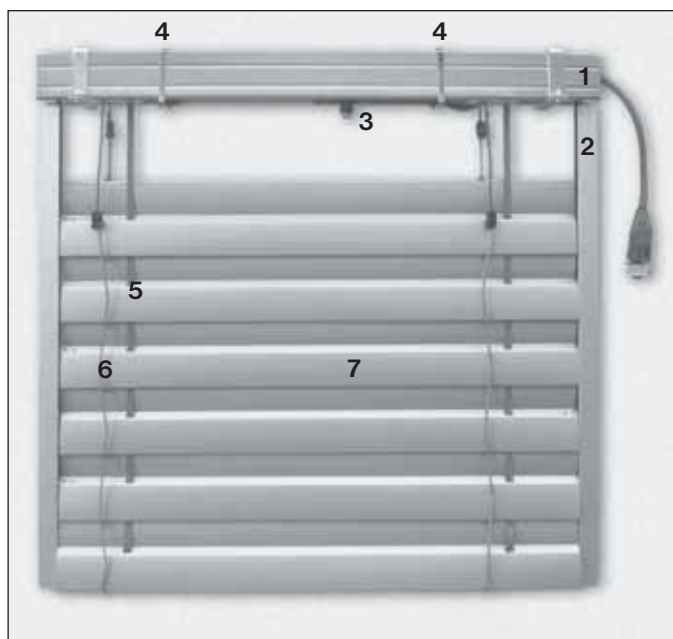

Obrázek č. 10

1. horní nosič (56 x 58 mm)
2. vodící lišta
3. motor (přívod 0,5 m, včetně kabelové spojky IP54)
4. upevňovací sponka motoru
5. textilní páska
6. žebříček
7. lamela „Z-90“

Poznámka: Přívod k motoru je vždy nalevo při pohledu z interiéru.

Venkovní žaluzie Z-90 - komponenty

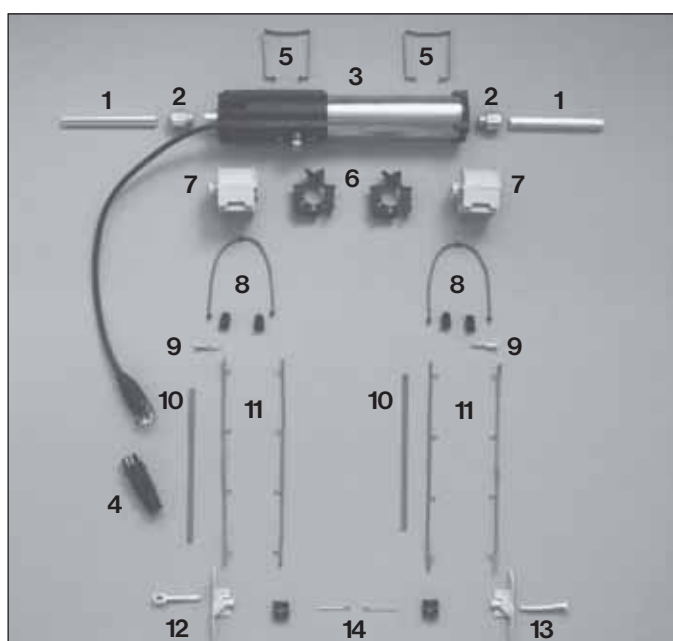

Obrázek č. 11

1. osa
2. adaptér
3. motor (přívod 0,5 m, včetně kabelové spojky IP54)
4. kabelová spojka (samice)
5. upevňovací sponka motoru
6. uložení motoru
7. navíječ
8. spojení žebříčku
9. vodící trn lamely
10. textilní páska 8 mm
11. žebříček
12. boční krytka s trnem levá
13. boční krytka s trnem pravá
14. uchycení pásky

2.3. Ceník

Cena žaluzie včetně kliky

Tabulka č. 2, část 1

šířka výška	0,5	0,6	0,7	0,8	0,9	1	1,1	1,2	1,3	1,4	1,5	1,6	1,7	1,8	1,9	2	2,1	2,2	párů kon- zol
0,5	2753	2810	2868	2925	2983	3040	3098	3155	3213	3356	3425	3482	3540	3597	3655	3712	3770	3827	2
0,6	2831	2897	2963	3029	3095	3161	3227	3293	3358	3516	3594	3660	3726	3791	3857	3923	3989	4055	
0,7	2918	2993	3067	3141	3216	3290	3364	3439	3513	3689	3775	3849	3924	3998	4072	4147	4221	4295	
0,8	2997	3079	3162	3245	3328	3410	3493	3576	3659	3850	3944	4027	4109	4192	4275	4358	4440	4523	
0,9	3075	3166	3257	3348	3440	3531	3622	3713	3804	4010	4113	4204	4295	4386	4477	4569	4660	4751	
1	3162	3262	3361	3461	3560	3660	3760	3859	3959	4183	4294	4394	4493	4593	4692	4792	4891	4991	
1,1	3241	3349	3457	3564	3672	3780	3888	3996	4104	4344	4463	4571	4679	4787	4895	5003	5111	5219	
1,2	3319	3435	3552	3668	3784	3901	4017	4133	4250	4504	4632	4749	4865	4981	5098	5214	5330	5446	
1,3	3397	3522	3647	3772	3896	4021	4146	4270	4395	4665	4801	4926	5051	5175	5300	5425	5550	5674	
1,4	3485	3618	3751	3884	4017	4150	4283	4417	4550	4838	4983	5116	5249	5382	5515	5648	5781	5914	
1,5	3563	3705	3846	3988	4129	4271	4412	4554	4695	4999	5152	5293	5435	5576	5718	5859	6001	6142	
1,6	3641	3791	3941	4091	4241	4391	4541	4691	4841	5159	5321	5470	5620	5770	5920	6070	6220	6370	
1,7	3853	4011	4169	4328	4486	4644	4803	4961	5119	5456	5626	5784	5943	6101	6259	6417	6576	6734	
1,8	3931	4098	4265	4431	4598	4765	4931	5098	5265	5617	5795	5962	6128	6295	6462	6628	6795	6962	
1,9	4009	4185	4360	4535	4710	4885	5060	5235	5410	5777	5964	6139	6314	6489	6664	6839	7015	7190	
2	4097	4280	4464	4647	4831	5014	5198	5381	5565	5950	6145	6329	6512	6696	6879	7063	7246	7430	
2,1	4175	4367	4559	4751	4943	5135	5327	5519	5710	6111	6314	6506	6698	6890	7082	7274	7466	7658	
2,2	4254	4454	4654	4854	5055	5255	5455	5656	5856	6271	6483	6684	6884	7084	7284	7485	7685	7885	
2,3	4332	4541	4749	4958	5167	5375	5584	5793	6001	6432	6652	6861	7070	7278	7487	7696	7904	8113	
2,4	4419	4636	4853	5070	5288	5505	5722	5939	6156	6605	6834	7051	7268	7485	7702	7919	8136	8353	
2,5	4498	4723	4949	5174	5400	5625	5851	6076	6302	6766	7003	7228	7454	7679	7905	8130	8356	8581	
2,6	4576	4810	5044	5278	5511	5745	5979	6213	6692	6926	7172	7405	7639	7873	8107	8341	8575	9054	
2,7	4787	5030	5272	5514	5756	5999	6241	6483	6981	7223	7477	7719	7961	8204	8446	8688	8931	9428	
2,8	4866	5116	5367	5618	5868	6119	6370	6620	7133	7384	7646	7897	8147	8398	8649	8899	9150	9663	
2,9	4944	5203	5462	5721	5980	6239	6499	6758	7285	7544	7815	8074	8333	8592	8851	9110	9369	9897	
3	5031	5299	5566	5834	6101	6369	6636	6904	7450	7717	7996	8264	8531	8799	9066	9334	9601	10147	
3,1	5110	5386	5661	5937	6213	6489	6765	7326	7602	7878	8165	8441	8717	8993	9269	9830	10106	10382	
3,2	5188	5472	5757	6041	6325	6609	6894	7470	7754	8039	8334	8619	8903	9187	9471	10048	10332	10616	
3,3	5266	5559	5852	6144	6437	6730	7022	7614	7906	8199	8503	8796	9089	9381	9674	10265	10558	10851	
3,4	5354	5655	5956	6257	6558	6859	7160	7770	8071	8372	8685	8986	9287	9588	9889	10499	10800	11101	
3,5	5432	5742	6051	6360	6670	6979	7289	7914	8223	8533	8854	9163	9472	9782	10091	10716	11026	11335	
3,6	5510	5828	6146	6464	6782	7100	7418	8057	8375	8693	9023	9340	9658	9976	10294	10934	11252	11570	
3,7	5598	5924	6250	6577	6903	7229	7555	8214	8540	8866	9204	9530	9856	10183	10509	11167	11493	11820	
3,8	5676	6011	6345	6680	7015	7349	7684	8357	8692	9027	9373	9708	10042	10377	10712	11385	11719	12054	
3,9	5754	6097	6441	6784	7127	7470	7813	8501	8844	9187	9542	9885	10228	10571	10914	11603	11946	12289	
4	5842	6193	6545	6896	7248	7599	7951	8657	9009	9360	9723	10075	10426	10778	11129	11836	12187	12539	
počet držáků	2											3							

Mezní rozměry

TYP	MIN. ŠÍŘKA	MAX. ŠÍŘKA	MAX. VÝŠKA	MAX. PLOCHA
Z-90 ovládání klikou	50 cm	400 cm	400 cm	9 m ²
Z-90 ovládání motorem	60 cm	400 cm	400 cm	16 m ²
Z-90 spojené žaluzie				36 m ²

Ceník

Cena žaluzie včetně kliky

Tabulka č. 2, část 2

šířka výška	2,3	2,4	2,5	2,6	2,7	2,8	2,9	3	3,1	3,2	3,3	3,4	3,5	3,6	3,7	3,8	3,9	4	párů kon- zol
0,5	3885	4028	4097	4154	4212	4269	4327	4384	4442	4499	4557	4700	4769	4826	4884	4941	4999	5056	2
0,6	4121	4279	4356	4422	4488	4554	4620	4686	4752	4818	4884	5042	5119	5185	5251	5317	5383	5449	
0,7	4370	4546	4631	4706	4780	4854	4929	5003	5077	5152	5226	5402	5488	5562	5637	5711	5785	5860	
0,8	4606	4797	4891	4974	5057	5139	5222	5305	5388	5470	5553	5744	5838	5921	6004	6087	6169	6252	
0,9	4842	5048	5151	5242	5333	5424	5515	5607	5698	5789	5880	6086	6189	6280	6371	6462	6553	6644	
1	5090	5315	5426	5526	5625	5725	5824	5924	6023	6123	6222	6447	6558	6657	6757	6857	6956	7056	
1,1	5327	5566	5686	5794	5902	6010	6117	6225	6333	6441	6549	6789	6908	7016	7124	7232	7340	7448	
1,2	5563	5818	5945	6062	6178	6294	6411	6527	6643	6760	6876	7131	7259	7375	7491	7608	7724	7840	
1,3	5799	6069	6205	6330	6455	6579	6704	6829	6953	7078	7203	7473	7609	7734	7858	7983	8108	8233	
1,4	6047	6336	6480	6613	6747	6880	7013	7146	7279	7412	7545	7834	7978	8111	8244	8378	8511	8644	
1,5	6284	6587	6740	6882	7023	7165	7306	7448	7589	7731	7872	8176	8328	8470	8612	8753	8895	9036	
1,6	6520	6838	7000	7150	7300	7449	7599	7749	7899	8049	8199	8517	8679	8829	8979	9129	9279	9428	
1,7	6892	7229	7399	7557	7716	7874	8032	8191	8349	8507	8666	9002	9172	9330	9489	9647	9805	9964	
1,8	7129	7481	7659	7825	7992	8159	8326	8492	8659	8826	8992	9344	9522	9689	9856	10023	10189	10356	
1,9	7365	7732	7918	8093	8269	8444	8619	8794	8969	9144	9319	9686	9873	10048	10223	10398	10573	10748	
2	7613	7999	8194	8377	8561	8744	8928	9111	9295	9478	9662	10047	10242	10425	10609	10792	10976	11159	
2,1	7849	8250	8453	8645	8837	9029	9221	9413	9605	9797	9989	10389	10592	10784	10976	11168	11360	11552	
2,2	8086	8501	8713	8913	9114	9314	9514	9714	9915	10115	10315	10731	10943	11143	11343	11544	11744	11944	
2,3	8322	8752	8973	9181	9390	9599	9807	10016	10225	10434	10642	11073	11293	11502	11710	11919	12128	12337	
2,4	8570	9019	9248	9465	9682	9899	10116	10333	10550	10768	10985	11434	11662	11879	12096	12313	12531	12748	
2,5	8807	9271	9508	9733	9959	10184	10410	10635	10861	11086	11312	11776	12013	12238	12464	12689	12915	13140	
2,6	9288	9522	9767	10001	10235	10469	10703	10937	11171	11405	11639	12118	12363	12597	12831	13065	13298	13532	
2,7	9670	9913	10167	10409	10651	10893	11136	11378	11620	11862	12104	12602	12856	13098	13341	13583	13825	14068	
2,8	9913	10164	10426	10677	10928	11178	11429	11680	11931	12182	12433	12944	13206	13457	13708	13959	14209	14460	
2,9	10156	10415	10686	10945	11204	11463	11722	11981	12240	12499	12758	13277	13543	13809	14075	14341	14607	14872	
3	10415	10682	10961	11229	11496	11764	12031	12299	12566	12834	13101	13647	13926	14193	14461	14728	14996	15263	
3,1	10658	10933	11221	11497	11773	12049	12325	12601	12877	13153	13429	13999	14287	14575	14863	15151	15439	15727	
3,2	10900	11185	11480	11765	12049	12325	12601	12877	13153	13429	13705	14297	14595	14893	15191	15489	15787	16085	
3,3	11143	11436	11740	12033	12326	12619	12912	13205	13498	13791	14084	14707	15015	15323	15631	15939	16247	16555	
3,4	11402	11703	12015	12316	12618	12919	13220	13521	13822	14123	14424	15077	15395	15713	16031	16349	16667	16985	
3,5	11645	11954	12275	12585	12894	13203	13512	13821	14130	14439	14748	15433	15761	16089	16417	16745	17073	17401	
3,6	11888	12205	12535	12853	13170	13487	13804	14121	14438	14755	15072	15797	16135	16473	16811	17149	17487	17825	
3,7	12146	12472	12810	13136	13462	13788	14114	14440	14766	15092	15418	16187	16535	16883	17231	17579	17927	18275	
3,8	12389	12723	13070	13404	13739	14073	14407	14741	15075	15409	15743	16557	16915	17273	17631	17989	18347	18705	
3,9	12632	12975	13329	13672	14015	14358	14701	15044	15387	15730	16073	16937	17315	17693	18071	18449	18827	19205	
4	12890	13242	13605	13956	14307	14658	15009	15360	15711	16062	16413	17327	17725	18123	18521	18919	19317	19715	
počet držáků	3			4						5									

Poznámka: Šířka se zadává včetně vodících profilů, výška se zadává včetně horního nosiče. Šířka horního nosiče je řešena individuálně (dle polohy - posunutí převodovky, krycího plechu, vodících lišt, ...).

Pomocí jedné kliky lze ovládat: maximálně 4 venkovní žaluzie, 2 vlevo a 2 vpravo.

Pomocí jednoho motoru lze ovládat: maximálně 5 venkovních žaluzií - při uložení motoru v prostřední žaluzii a kroutícím momentu motoru 20 Nm.

2.4. Technická dokumentace

Venkovní žaluzie Z-90 - horizontální řez

Obrázek č. 12

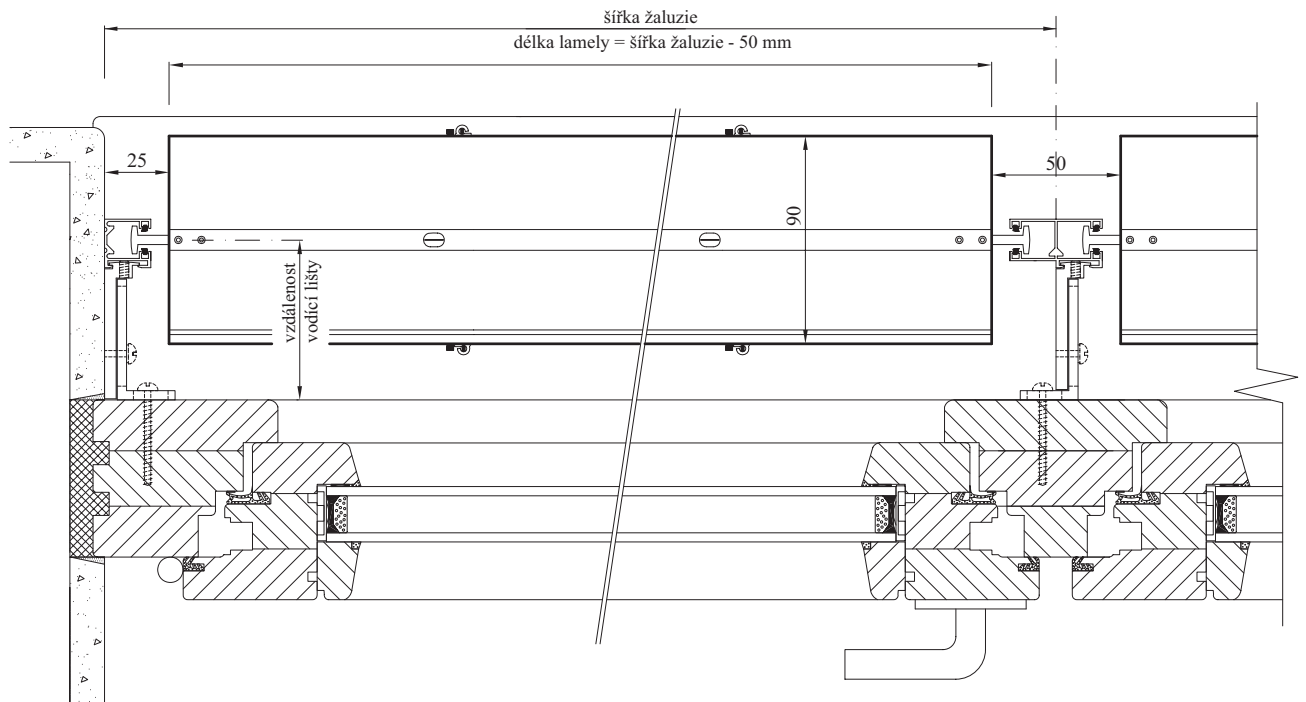

Venkovní žaluzie Z-90 - pohled z exteriéru

Obrázek č. 13

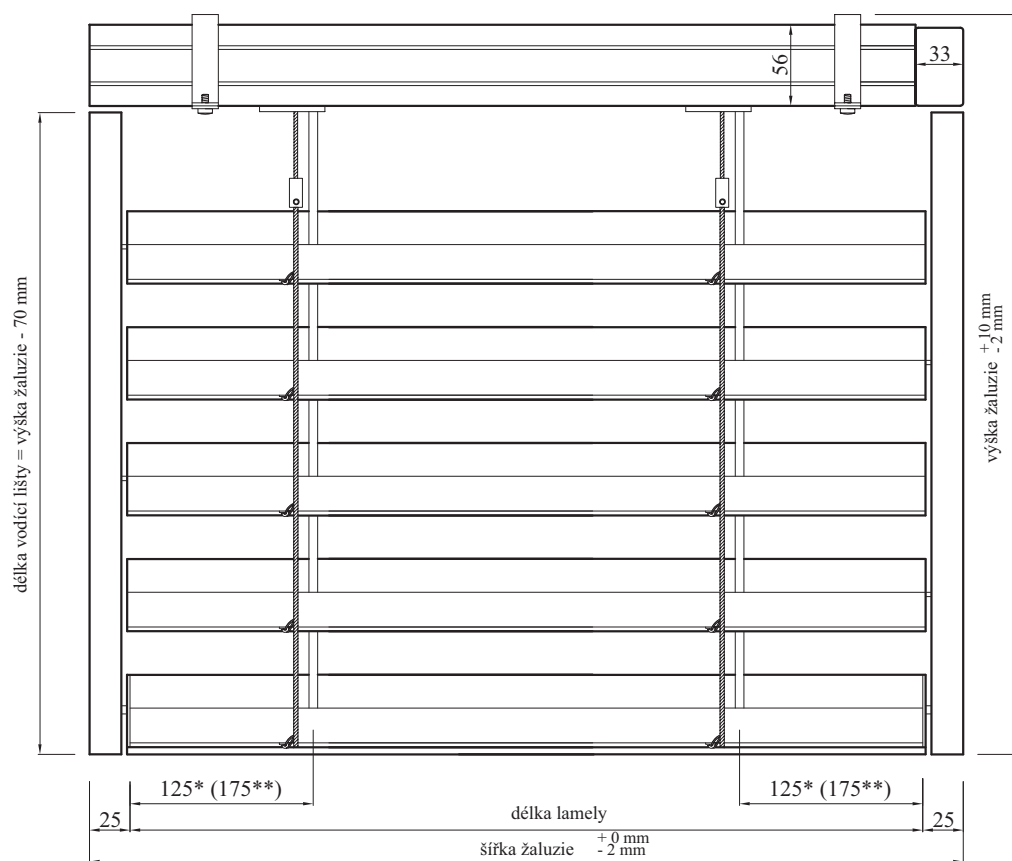

*Jedná se o rozteč při šířce žaluzie 600 až 999 mm.

**Jedná se o rozteč při šířce žaluzie od 1000 mm.

3. Venkovní žaluzie F-80

3.1. Vyobrazení výrobku - ovládání klikou

Venkovní žaluzie F-80

Obrázek č. 15



1. horní nosič (56 x 58 mm)
2. vodící lišta
3. převodovka 2 : 1
4. žebříček
5. textilní páska
6. lamela F-80

Venkovní žaluzie F-80 - komponenty

Obrázek č. 16

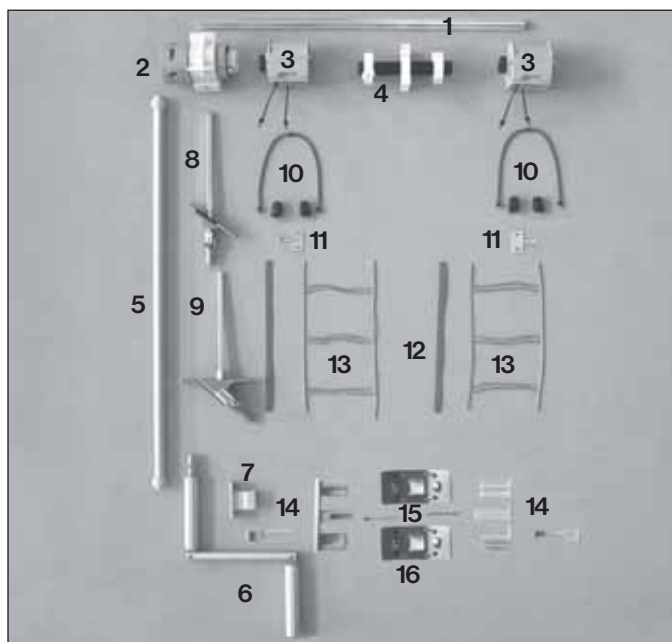

1. osa
2. převodovka 2 : 1
3. navíječ
4. koncový doraz
5. tyč kliky
6. vyložení kliky
7. úchyt kliky
8. průchodka 45° (standard)
9. průchodka 90° (na objednávku)
10. spojení žebříčku
11. vodící trn lamely
12. textilní páska
13. žebříček
14. boční krytka s trnem
15. uchycení pásky
16. držák pásky

3.2. Vyobrazení výrobku - ovládání motorem

Venkovní žaluzie F-80

Obrázek č. 17



1. horní nosič (56 x 58 mm)
2. ocelové poplastované lanko \varnothing 2,3 mm
3. motor (přívod 0,5 m, včetně kabelové spojky IP54)
4. upevňovací sponka motoru
5. žebříček
6. textilní páska
7. lamela F-80
8. spodní profil

Venkovní žaluzie F-80 - komponenty

Obrázek č. 18

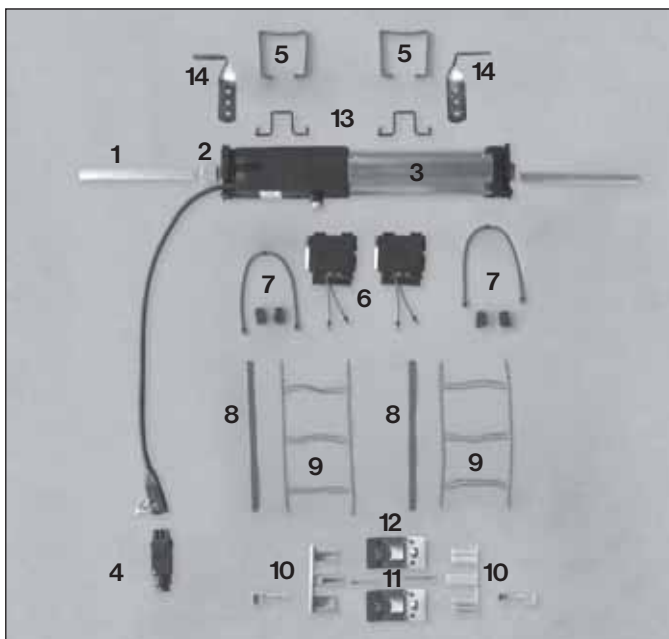

1. osa
2. adaptér
3. motor (přívod 0,5 m, včetně kabelové spojky IP54)
4. kabelová spojka
5. upevňovací sponka motoru
6. navíječ
7. spojení žebříčku
8. textilní páska 8mm
9. žebříček
10. boční krytka s trnem
11. uchycení pásky
12. držák pásky
13. horní držák lanka
14. dolní držák lanka

3.3. Ceník

Cena žaluzie včetně kliky

Tabulka č. 3, část 1

šířka výška	0,5	0,6	0,7	0,8	0,9	1	1,1	1,2	1,3	1,4	1,5	1,6	1,7	1,8	1,9	2	2,1	2,2	párů kon- zol
0,5	3119	3178	3237	3295	3354	3412	3471	3530	3588	3807	3877	3935	3994	4053	4111	4170	4228	4287	2
0,6	3181	3247	3313	3379	3445	3511	3577	3643	3709	3938	4015	4081	4147	4213	4279	4345	4411	4476	
0,7	3244	3317	3390	3463	3536	3610	3683	3756	3829	4069	4154	4227	4300	4373	4446	4520	4593	4666	
0,8	3306	3386	3467	3547	3628	3708	3789	3869	3950	4200	4292	4372	4453	4533	4614	4694	4775	4855	
0,9	3368	3456	3543	3631	3719	3807	3895	3982	4070	4331	4430	4518	4606	4694	4782	4869	4957	5045	
1	3430	3525	3620	3715	3810	3905	4000	4096	4191	4462	4569	4664	4759	4854	4949	5044	5139	5234	
1,1	3492	3594	3697	3799	3902	4004	4106	4209	4311	4593	4707	4809	4912	5014	5117	5219	5321	5424	
1,2	3554	3664	3774	3883	3993	4103	4212	4322	4432	4724	4845	4955	5065	5175	5284	5394	5504	5613	
1,3	3616	3733	3850	3967	4084	4201	4318	4435	4552	4855	4984	5101	5218	5335	5452	5569	5686	5803	
1,4	3678	3803	3927	4051	4176	4300	4424	4548	4673	4987	5122	5247	5371	5495	5619	5744	5868	5992	
1,5	3740	3872	4004	4135	4267	4398	4530	4662	4793	5118	5261	5392	5524	5655	5787	5919	6050	6182	
1,6	3803	3941	4080	4219	4358	4497	4636	4775	4914	5249	5399	5538	5677	5816	5955	6094	6232	6371	
1,7	3865	4011	4157	4303	4449	4596	4742	4888	5034	5380	5537	5684	5830	5976	6122	6268	6415	6561	
1,8	3927	4080	4234	4387	4541	4694	4848	5001	5155	5511	5676	5829	5983	6136	6290	6443	6597	6750	
1,9	3989	4150	4311	4471	4632	4793	4954	5114	5275	5642	5814	5975	6136	6297	6457	6618	6779	6940	
2	4051	4219	4387	4555	4723	4891	5060	5228	5396	5773	5953	6121	6289	6457	6625	6793	6961	7129	
2,1	4113	4289	4464	4639	4815	4990	5165	5341	5516	5904	6091	6266	6442	6617	6793	6968	7143	7319	
2,2	4175	4358	4541	4723	4906	5089	5271	5454	5637	6035	6229	6412	6595	6777	6960	7143	7326	7508	
2,3	4237	4427	4617	4807	4997	5187	5377	5567	5757	6166	6368	6558	6748	6938	7128	7318	7508	7698	
2,4	4300	4497	4694	4891	5089	5286	5483	5680	5878	6297	6506	6703	6901	7098	7295	7493	7690	7887	
2,5	4362	4566	4771	4975	5180	5385	5589	5794	5998	6429	6645	6849	7054	7258	7463	7667	7872	8077	
2,6	4424	4636	4847	5059	5271	5483	5695	5907	6348	6560	6783	6995	7207	7419	7631	7842	8054	8495	
2,7	4486	4705	4924	5143	5363	5582	5801	6020	6472	6691	6921	7141	7360	7579	7798	8017	8236	8688	
2,8	4548	4774	5001	5227	5454	5680	5907	6133	6595	6822	7060	7286	7513	7739	7966	8192	8419	8881	
2,9	4610	4844	5078	5311	5545	5779	6013	6247	6719	6953	7198	7432	7666	7899	8133	8367	8601	9073	
3	4672	4913	5154	5395	5636	5878	6119	6360	6843	7084	7337	7578	7819	8060	8301	8542	8783	9266	
3,1	4734	4983	5231	5479	5728	5976	6225	6474	6967	7215	7475	7723	7972	8220	8468	8962	9211	9459	
3,2	4796	5052	5308	5563	5819	6075	6330	6835	7091	7346	7613	7869	8125	8380	8636	9140	9396	9652	
3,3	4859	5122	5384	5647	5910	6173	6436	6951	7214	7477	7752	8015	8278	8541	8804	9319	9582	9845	
3,4	4921	5191	5461	5731	6002	6272	6542	7068	7338	7608	7890	8160	8431	8701	8971	9497	9767	10037	
3,5	4983	5260	5538	5815	6093	6371	6648	7184	7462	7740	8029	8306	8584	8861	9139	9675	9953	10230	
3,6	5045	5330	5615	5899	6184	6469	6754	7301	7586	7871	8167	8452	8737	9022	9306	9853	10138	10423	
3,7	5107	5399	5691	5984	6276	6568	6860	7417	7710	8002	8305	8597	8890	9182	9474	10031	10323	10616	
3,8	5169	5469	5768	6068	6367	6666	6966	7534	7833	8133	8444	8743	9043	9342	9642	10210	10509	10808	
3,9	5231	5538	5845	6152	6458	6765	7072	7650	7957	8264	8582	8889	9196	9502	9809	10388	10694	11001	
4	5293	5607	5921	6236	6550	6864	7178	7767	8081	8395	8720	9035	9349	9663	9977	10566	10880	11194	
počet držáků	2										3								

Mezní rozměry

TYP	MIN. ŠÍŘKA	MAX. ŠÍŘKA	MAX. VÝŠKA	MAX. PLOCHA
F-80 ovládání klikou	50 cm	350 cm	400 cm	9 m ²
F-80 ovládání motorem	60 cm	350 cm	400 cm	9 m ²
F-80 do překladu HELUZ - ovládání klikou	60 cm	350 cm	400 cm	9 m ²
F-80 spojené žaluzie - ovládání klikou				9 m ²
F-80 spojené žaluzie - ovládání motorem				36 m ²

CENÍK

Ceník

Cena žaluzie včetně kliky

Tabulka č. 3, část 2

šířka výška	23	24	25	26	27	28	29	3	3,1	3,2	3,3	3,4	3,5	páru kon- zol
0,5	4346	4564	4634	4693	4751	4810	4869	4927	4986	5044	5103	5322	5392	2
0,6	4542	4771	4849	4915	4981	5047	5112	5178	5244	5310	5376	5605	5683	
0,7	4739	4979	5064	5137	5210	5283	5356	5430	5503	5576	5649	5889	5973	
0,8	4936	5186	5278	5359	5439	5520	5600	5681	5761	5842	5922	6172	6264	
0,9	5133	5394	5493	5581	5668	5756	5844	5932	6020	6107	6195	6456	6555	
1	5330	5601	5708	5803	5898	5993	6088	6183	6278	6373	6468	6740	6846	
1,1	5526	5808	5922	6025	6127	6229	6332	6434	6537	6639	6741	7023	7137	
1,2	5723	6016	6137	6247	6356	6466	6576	6685	6795	6905	7014	7307	7428	
1,3	5920	6223	6352	6469	6586	6703	6820	6937	7054	7171	7288	7591	7719	
1,4	6117	6430	6566	6690	6815	6939	7063	7188	7312	7436	7561	7874	8010	
1,5	6313	6638	6781	6912	7044	7176	7307	7439	7570	7702	7834	8158	8301	
1,6	6510	6845	6996	7134	7273	7412	7551	7690	7829	7968	8107	8442	8592	
1,7	6707	7053	7210	7356	7503	7649	7795	7941	8087	8234	8380	8725	8883	
1,8	6904	7260	7425	7578	7732	7885	8039	8192	8346	8499	8653	9009	9174	
1,9	7101	7467	7640	7800	7961	8122	8283	8443	8604	8765	8926	9293	9465	
2	7297	7675	7854	8022	8190	8358	8527	8695	8863	9031	9199	9576	9756	
2,1	7494	7882	8069	8244	8420	8595	8770	8946	9121	9297	9472	9860	10047	
2,2	7691	8089	8284	8466	8649	8832	9014	9197	9380	9562	9745	10144	10338	
2,3	7888	8297	8498	8688	8878	9068	9258	9448	9638	9828	10018	10427	10629	
2,4	8084	8504	8713	8910	9107	9305	9502	9699	9897	10094	10291	10711	10920	
2,5	8281	8712	8928	9132	9337	9541	9746	9950	10155	10360	10564	10995	11211	
2,6	8707	8919	9142	9354	9566	9778	9990	10202	10643	10854	11066	11278		
2,7	8907	9126	9357	9576	9795	10014	10234	10453	10904	11123	11343			
2,8	9107	9334	9572	9798	10025	10251	10477	10704	11166	11392				
2,9	9307	9541	9786	10020	10254	10488	10721	10955	11428					
3	9507	9748	10001	10242	10483	10724	10965	11206						
3,1	9707	9956	10216	10464	10712	11206	11455							
3,2	9907	10163	10430	10686	10942	11446								
3,3	10108	10371	10645	10908	11171									
3,4	10308	10578	10860	11130										
3,5	10508	10785	11074											
3,6	10708	10993	11289											
3,7	10908	11200												
3,8	11108													
3,9	11308													
4														
počet držáků	3			4										

Provedení: Klika s průchodkou 45°, vedení lankem, lamela RAL 9006 a 9007.

Poznámka: Při provedení vedení vodícími lištami je šířka žaluzie včetně těchto vodících profilů. Výška žaluzie se zadává včetně horního nosiče.

Při provedení F-80 do překladu HELUZ je min. šířka žaluzie 0,6 m a max. šířka 3,5 m.

Pomocí jedné kliky lze ovládat: max. 4 žaluzie

Pomocí jednoho motoru lze ovládat: max. 5 žaluzií - při uložení motoru v prostření žaluzií a krouticím momentu motoru 20 Nm.

3.4. Technická dokumentace

Venkovní žaluzie F-80 - horizontální řez

Obrázek č. 19

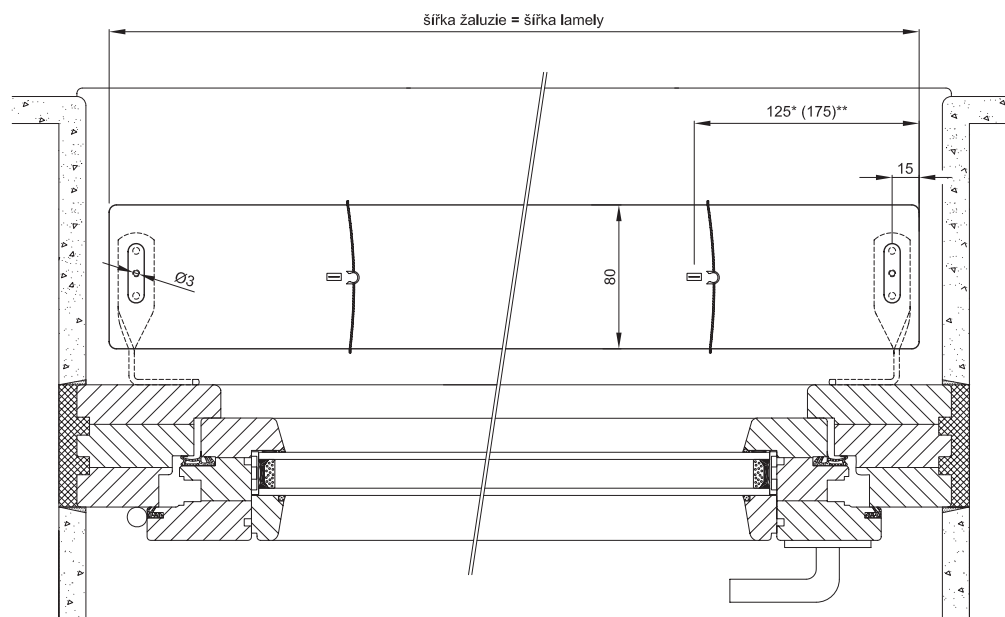

Venkovní žaluzie F-80 - pohled z exteriéru

Obrázek č. 20

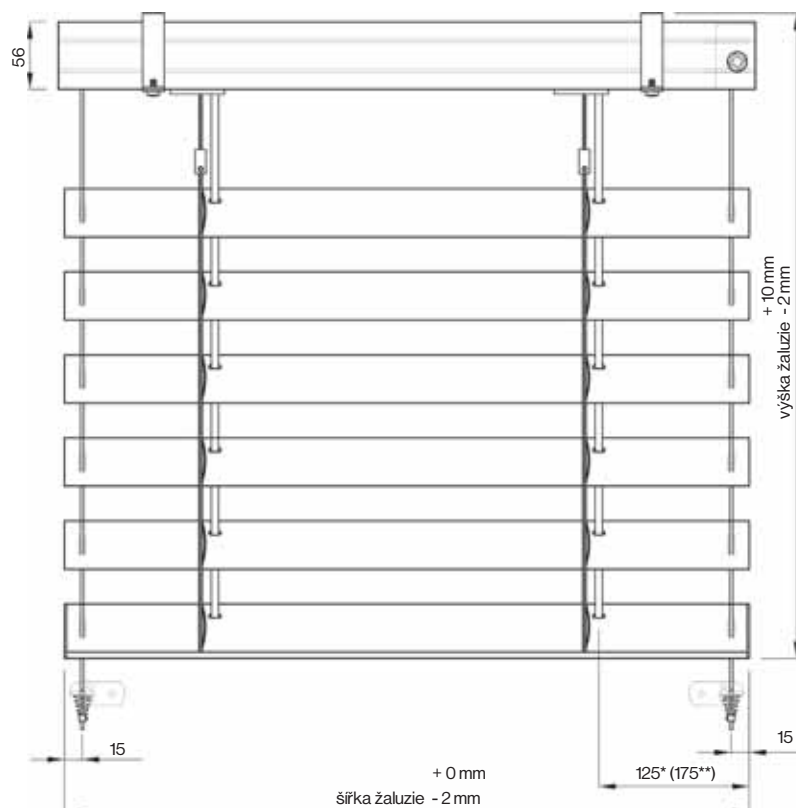

*Jedná se o rozteč při šířce žaluzie 600 až 999 mm.

**Jedná se o rozteč při šířce žaluzie od 1000 mm.

Technická dokumentace

Venkovní žaluzie F-80 - vertikální řez

Obrázek č. 21

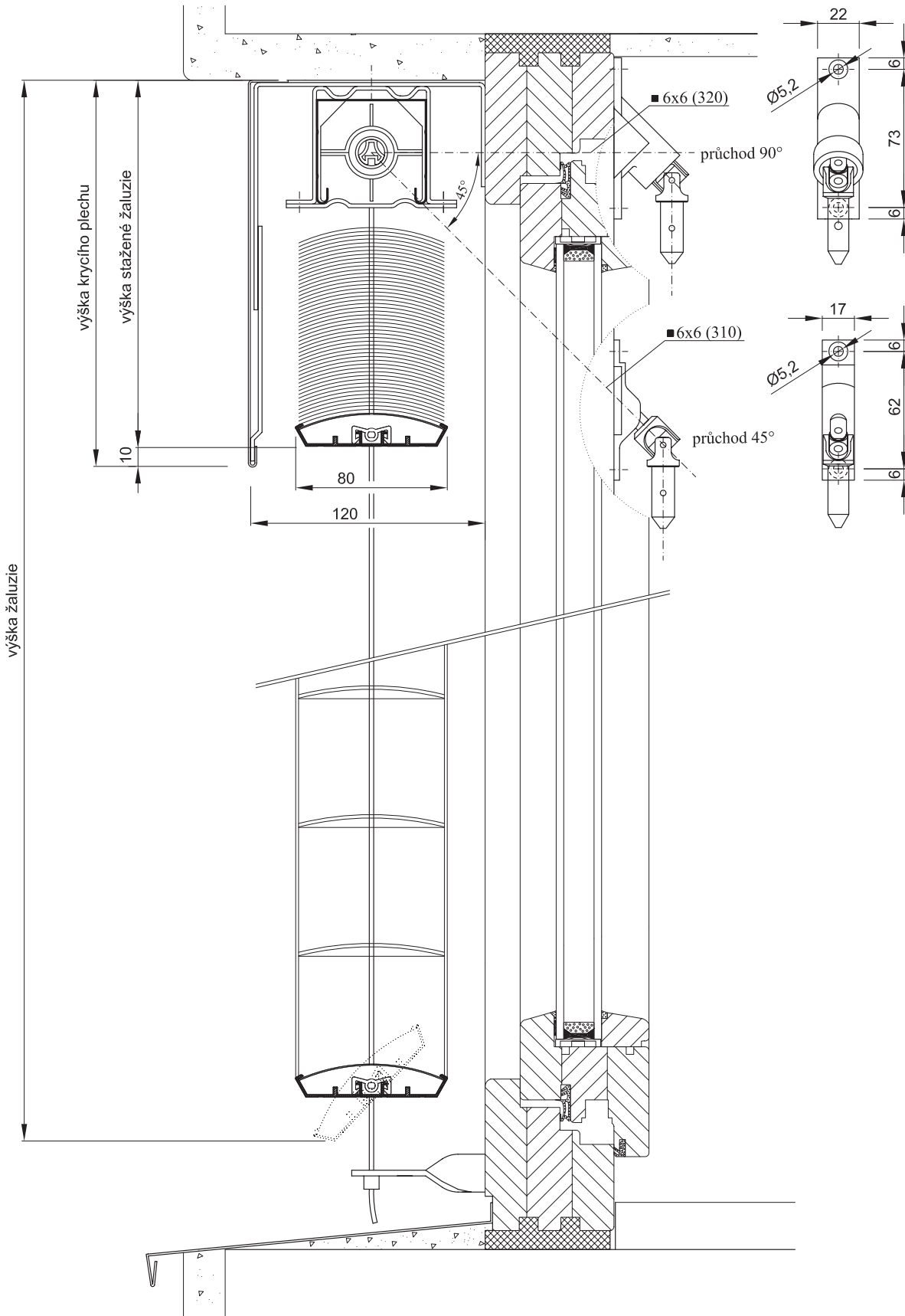

Technická dokumentace

Venkovní žaluzie F-80 v překladu HELUZ - vertikální řez

Obrázek č. 22

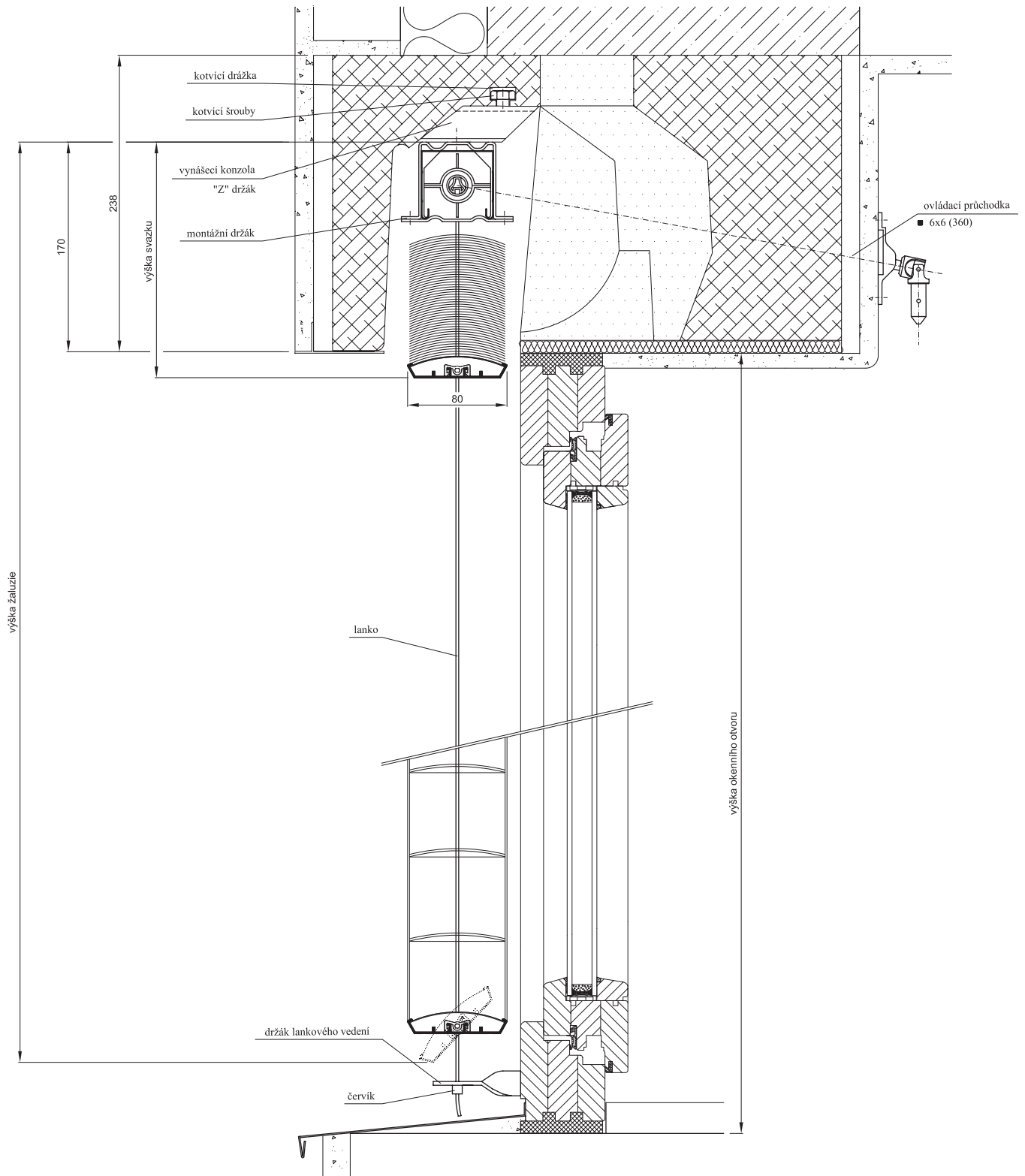

4. Společná sekce pro C-80, Z-90, F-80

4.1. Příplatky

OZNAČENÍ		C-80, Z-90 CENA VEDENÍ V LIŠTÁCH F-80 CENA ZA VEDENÍ LANKEM
POK 45	průchodka ovládací kliky 45°	v ceně
POK 90	průchodka ovládací kliky 90°	240 Kč /ks
K 45	kardan 45° (spojení 2 a více kusů žaluzií)	306 Kč /ks
K 90	kardan 90° (spojení 2 a více kusů žaluzií)	714 Kč /ks
	odpočet při spojení 2 ks žaluzií	- 250 Kč /ks
MD 1	montážní držák typ 1	v ceně
MD 2a	montážní držák typ 2a pro montáž na stěnu - 40 mm	65 Kč /ks
MD 2b	montážní držák typ 2b pro montáž na stěnu - 100 mm	75 Kč /ks
DK 3	držák krycího plechu typ a - 120 mm (C-80, F-80), včetně nástavce	100 Kč /ks
DK 4	držák krycího plechu typ b - 140 mm (Z-90), včetně nástavce	100 Kč /ks
DK 5	držák krycího plechu - posuvný 100 - 150 mm včetně nástavce	150 Kč /ks
DK 6	držák krycího plechu - posuvný 150 - 200 mm včetně nástavce	210 Kč /ks
B	bočnice ke krycímu plechu	340 Kč /pár
K 1	konzola vodící lišty (vzdálenost na střed vodící lišty 50 - 70 mm)	v ceně
K 2	konzola vodící lišty (vzdálenost na střed vodící lišty 71 - 100 mm)	+ 22 Kč /ks
K 3	konzola vodící lišty (vzdálenost na střed vodící lišty 101 - 155 mm)	+ 42 Kč /ks
Spodní profil, vodící lišty a konzoly vodící lišty v RAL (u C-80, Z-90) - příplatek k cenikové ceně		+ 7 %
Provedení C-80 vedení lankem - odpočet od cenikové ceny		- 4 %
Spodní profil a úchyt lankového vedení v RAL (u F-80)		+ 2 %
Provedení F-80 ve vodících lištách - příplatek k cenikové ceně		+ 6 %
Provedení F-80 ve vodících lištách - spodní profil, vodící lišty a konzoly vodících lišt v RAL - příplatek k cenikové ceně		+ 12 %
Nestandardní barvy lamel (viz str. 28)		600 Kč / m ²

Venkovní žaluzie F-80 do překladu HELUZ

OZNAČENÍ	CENA
Z	držák pro F-80 do překladu HELUZ
POK 90	průchodka ovládací kliky 90° Při provedení F-80 do překladu HELUZ je možná pouze průchodka ovládací kliky 90°.
	85 Kč /ks
	240 Kč /ks

Poznámka: Při provedení F-80 do překladu HELUZ ve vodících lištách je možná pouze konzola vodící lišty K1.

4.2. Pohony

ELEKTROMOTOR (Nm)		CENA
kroučící moment 3 Nm	odběr proudu 0,4 A	3 900 Kč /ks
kroučící moment 6 Nm	odběr proudu 0,5 A	4 100 Kč /ks
kroučící moment 10 Nm	odběr proudu 0,6 A	4 400 Kč /ks
kroučící moment 20 Nm	odběr proudu 0,95 A	5 100 Kč /ks

KROUTÍCÍ MOMENT MOTORU (Nm)								
šířka (m)		0,6	1,2	1,8	2,4	3,0	3,6	4,0
výška (m)								
Nm	1	3	3	3	3	3	3	3
	2	3	3	3	3	3	6	6
	3	3	3	3	6	6	6	6
	4	3	3	6	6	10	10	10

4.3. Krycí plechy

CENÍK KRYCÍCH PLECHŮ		
TYP PLECHU	ROZVINUTÁ ŠÍŘKA	CENA
KP 1	200 - 240	560 Kč /mb
	241 - 290	670 Kč /mb
	291 - 340	790 Kč /mb
	341 - 390	910 Kč /mb
	391 - 450	1060 Kč /mb
KP 2	225 - 245	570 Kč /mb
	246 - 295	690 Kč /mb
	296 - 345	810 Kč /mb
	346 - 395	920 Kč /mb
	396 - 475	1100 Kč /mb
KP 3	400 - 430	1000 Kč /mb
	431 - 480	1100 Kč /mb
	481 - 530	1230 Kč /mb
	531 - 580	1350 Kč /mb
	581 - 630	1470 Kč /mb
	631 - 680	1590 Kč /mb
	681 - 750	1760 Kč /mb

Upozornění: Výše uvedené ceny jsou včetně povrchové úpravy (komaxit, RAL). Uvedené ceny platí **pro tloušťku plechu 1,5 mm**. Při výpočtu ceny plechu se vychází ze součtu kryty a ohybu. Lem (15 mm) je v ceně. **Maximální délka kryty bez spoje může být 3 m.** Při šířce nad 3 m je krycí plech vyroben ze 2 kusů.

Typy krycích plechů

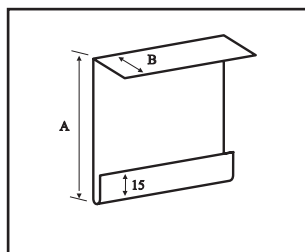

krycí plech typ 1 (KP 1)

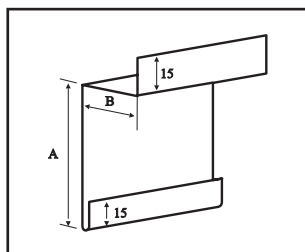

krycí plech typ 2 (KP 2)

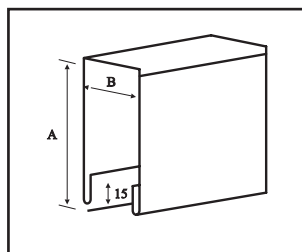

krycí plech typ (KP 3)
rozvinutá šířka = $(2 \cdot A) + B$

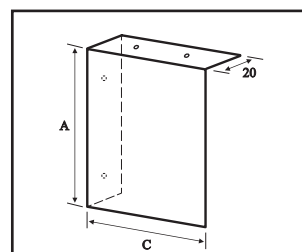

bočnice ke krycímu plechu (B)

Doporučení: Výška krycího plechu „A“ = výška stažené žaluzie + 1 cm

4.4. Výška stažené žaluzie

Výška stažené žaluzie C-80, Z-90

VENKOVNÍ ŽALUZIE C-80			
VÝŠKA ŽALUZIE (cm)	VÝŠKA STAŽENÉ ŽALUZIE (cm)		NÁSTAVEC DRŽÁKU
	OVLÁDÁNÍ KLIKOU	OVLÁDÁNÍ MOTOREM	
75 - 100	18	20	a
101 - 125	20	22	
126 - 150	22	24	
151 - 175	24	26	b
176 - 200	27	29	
201 - 225	28	30	
226 - 250	31	33	c
251 - 275	33	35	
276 - 300	35	37	
301 - 325	37	39	d
326 - 350	39	41	
351 - 375	41	43	
376 - 400	43	45	

VENKOVNÍ ŽALUZIE Z-90			
VÝŠKA ŽALUZIE (cm)	VÝŠKA STAŽENÉ ŽALUZIE (cm)		NÁSTAVEC DRŽÁKU
	OVLÁDÁNÍ KLIKOU	OVLÁDÁNÍ MOTOREM	
75 - 100	18	20	a
101 - 125	19	21	
126 - 150	21	23	
151 - 175	23	25	b
176 - 200	25	27	
201 - 225	27	29	
226 - 250	29	31	c
251 - 275	31	33	
276 - 300	33	35	
301 - 325	34	36	
326 - 350	36	38	
351 - 375	38	40	
376 - 400	40	42	

Výška stažené žaluzie F-80

VENKOVNÍ ŽALUZIE F-80 VEDENÍ LANKEM / VEDENÍ V LIŠTÁCH	
VÝŠKA ŽALUZIE (cm)	VÝŠKA STAŽENÉ ŽALUZIE (cm)
50	11,0
75	11,5
100	12,5
125	13,0
150	14,0
175	14,5
200	15,5
225	16,0
250	17,0
275	17,5
300	18,5
325	19,0
350	20,0
375	20,5
400	21,0

4.5. Vodící lišty

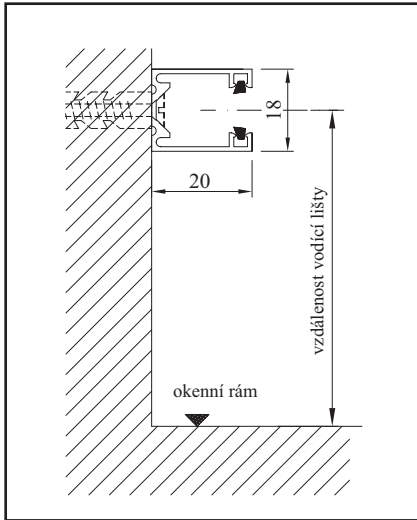

Vodící lišta typ 1 - do ostění (VL 1)

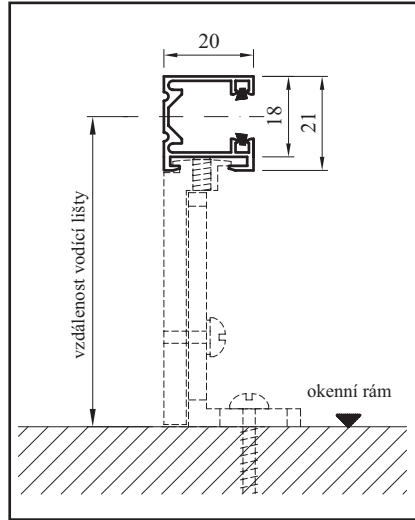

Vodící lišta typ 2 - jednoduchá (VL 2)

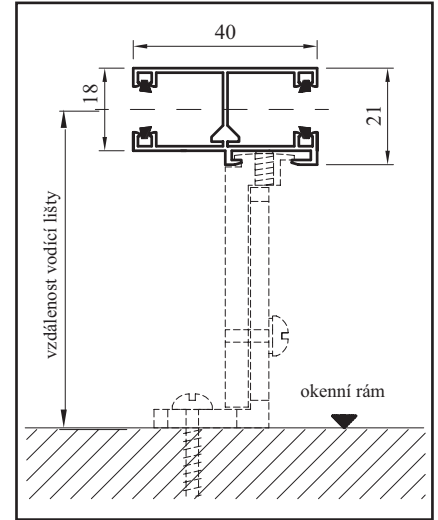

Vodící lišta typ 3 - dvojitá (VL 3)

Typy konzol vodících lišt

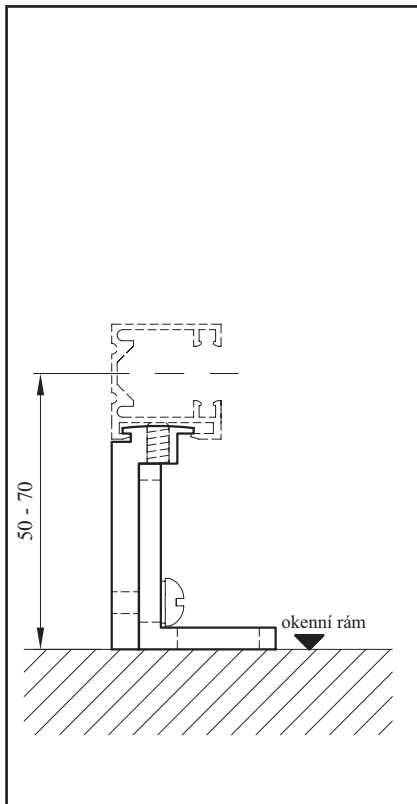

Konzola vodící lišty - K 1

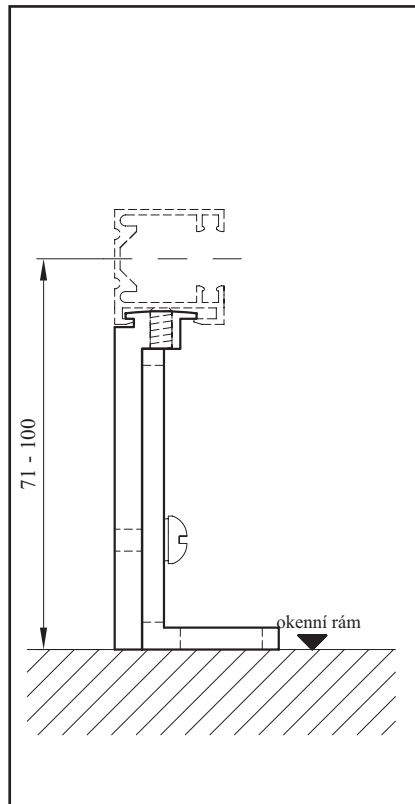

Konzola vodící lišty - K 2

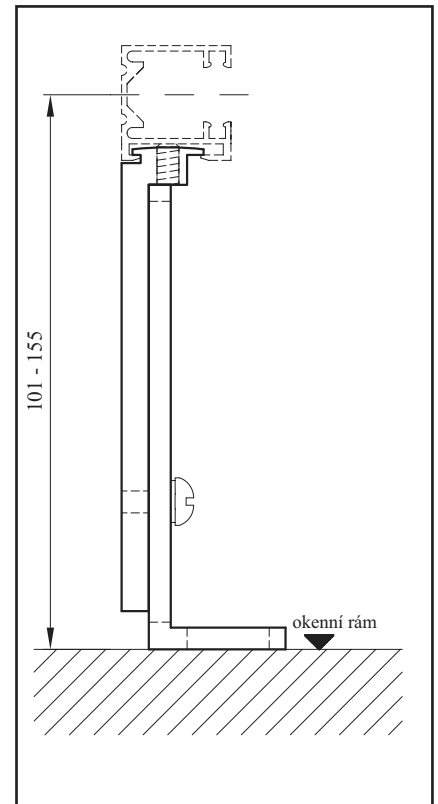

Konzola vodící lišty - K 3

OZNAČENÍ KONZOLY	VZDÁLENOST ODSAZENÍ LIŠTY
K1	50 - 70 mm
K2	71 - 100 mm
K3	101 - 155 mm

POČET KONZOL VODÍCÍ LIŠTY	
VÝŠKA ŽALUZIE	POČET
50 - 160 cm	2
161 - 260 cm	3
261 - 400 cm	4

4.6. Montážní držáky

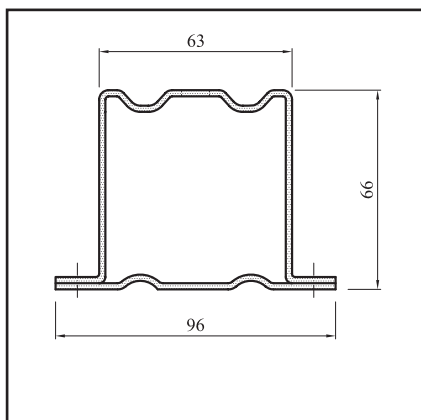

Montážní držák typ 1 - samostatný (MD 1)

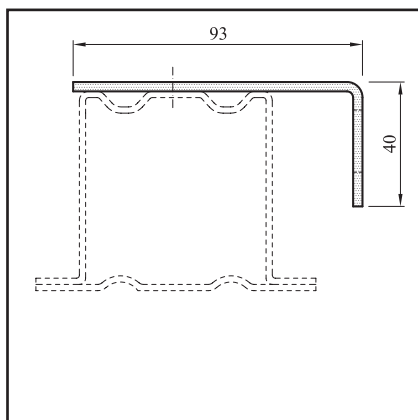

Montážní držák typ 2a - montáž na stěnu (MD 2a)

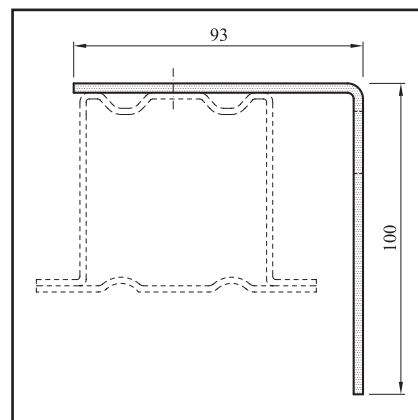

Montážní držák typ 2b - montáž na stěnu (MD 2b)

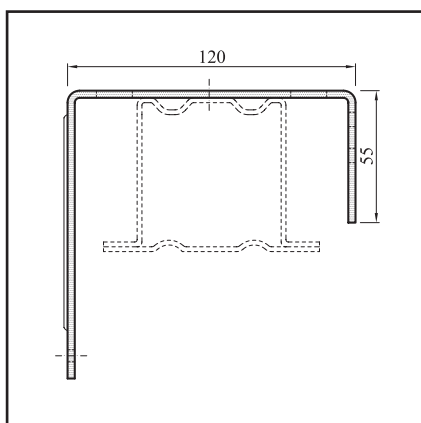

Držák krycího plechu typ 3 pro C-80, F-80 (DK 3)

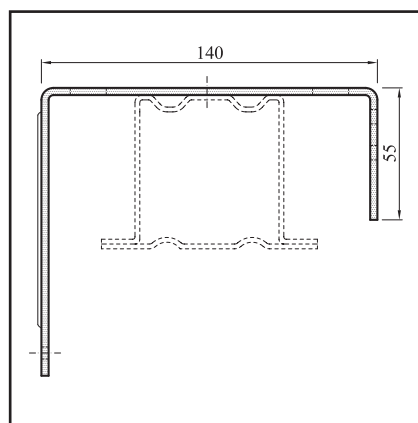

Držák krycího plechu typ 4 pro Z-90 (DK 4)

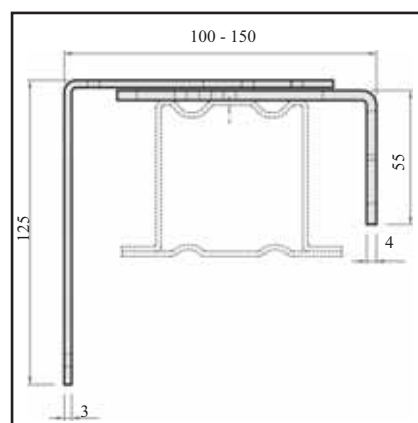

Držák krycího plechu typ 5 (DK 5)

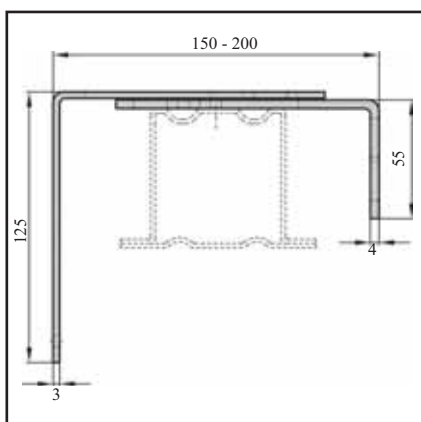

Držák krycího plechu typ 6 (DK 6)

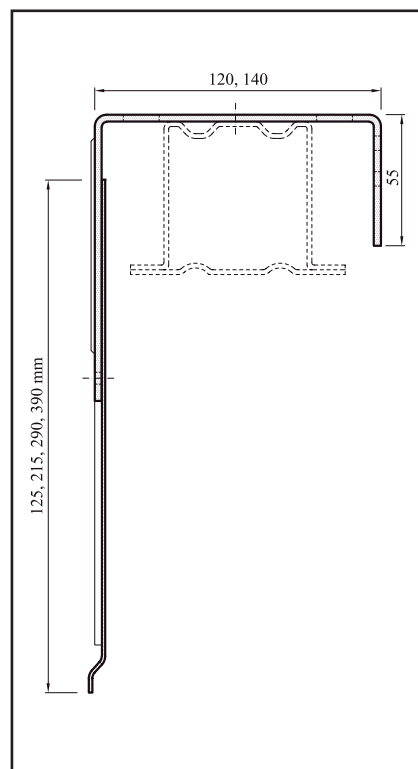

Nástavec s držákem krycího plechu

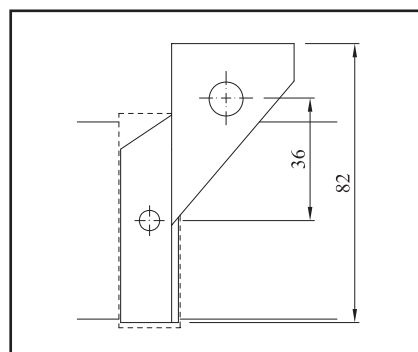

„Z“ držák pro F-80 do překladu HELUZ - půdorys

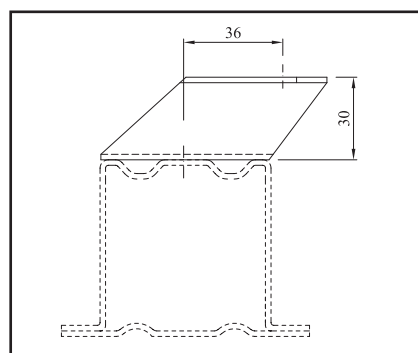

„Z“ držák pro F-80 do překladu HELUZ - příčný řez

POČET MONTÁŽNÍCH DRŽÁKŮ	
ŠÍŘKA ŽALUZIE	POČET
50 - 140 cm	2
141 - 240 cm	3
241 - 350 cm	4

4.7. Barevná kolekce lamel

ČÍSLO	LAK	NÁZEV	RAL	NCS	VSR	C-80	Z-90	F-80
010	S	bílá	9003	S0502-B	010	□	□	
010	H	bílá	9003	S0502-B	010	■	■	
071	H	hnědá (mahagon)	8016	S8010-Y50R	071	■	■	
100	S	světle zelená	1000	S2020-G90Y	909		□	
110	S	béžová	1019	S4010-Y50R	110	□	□	
120	S	červená (terracotta)	3013	S3560-Y80R	120	□	□	
130	S	šedá	7038	S3000-N	130	□	□	
130	H	šedá	7038	S3000-N	130	■	■	
140	S	stříbrná	9006	—	140	■	■	
140	H	stříbrná	9006	—	140	■	■	■
220	H	zelená	6005	S7020-B90G	220	■	■	
240	H	světle béžová	—	S3010-Y30R	240	■	■	
303	S	červená (rubínová)	3003	—	—	□	□	
330	H	červená (purpurová)	3004	S3560-R	330	■	■	
440	S	modrá (azurová)	5009	S5040-B	440	□	□	
502	H	modrá (námořnická)	5002	S4350-R74B	906	■	■	
514	S	modrá (holubi)	5014	S4030-R90B	903	□	□	
518	S	modrá (tyrkysová)	5018	S3040-B40G	908	□	□	
716	S	šedá (antracitová)	7016	—	—		□	
720	S	žlutá (chromová)	—	S1080-Y20R	720	□	□	
735	S	světle šedá	7035	S1502-G	904	□	□	
737	S	šedá (prachová)	7037	—	—		□	
780	S	bronzová	—	—	780	□	□	
9007	H	šedá (stříbrná)	9007	—	907	■	■	■

Vysvětlivky:

■ standardní barvy (bez příplatku)

H - hladký lak

□ nestandardní barvy (s příplatkem)

S - strukturovaný lak

4.8. Spojovací materiál pro montáž

	MONTÁŽNÍ DRŽÁK (MD 1)	DRŽÁK KRYCÍHO PLECHU (DK 2, 3)	VODÍCÍ LIŠTA DO OSTĚNÍ (VL 1)	VODÍCÍ LIŠTA JEDNODUCHÁ, DVOJITÁ (VL 2,3)	PRŮCHODKA	DRŽÁK KLIKY
beton zdivo	vrut-půlkulatá hlava 5x50 - pozink. hmoždinka Ø 10	vrut-půlkulatá hlava 5x50 - pozink. hmoždinka Ø 10	vrut-zápuštná hlava 4x50 - pozink. hmoždinka Ø 8	vrut-půlkulatá hlava 5x20 - nerezavějící	----	----
dřevo plast hliník	vrut-půlkulatá hlava 5x30 - pozink.	vrut-půlkulatá hlava. 5x30 - pozink.	vrut-zápuštná hlava 4x30 - pozink. I	vrut-půlkulatá hlava 5x20 - rostfrei	průchodka 90° vrut-čočková hlava. 5x20 - pozink. průchodka 45° vrut-čočková hlava 3,9x22 - pozink.	vrut-čočková hlava 4x20 - pozink.

Standardní provedení, součásti dodávky

VENKOVNÍ ŽALUZIE C-80, Z-90 - OVLÁDÁNÍ KLIKOU NEBO MOTOREM - VEDENÍ V LIŠTÁCH / F-80 - OVLÁDÁNÍ KLIKOU NEBO MOTOREM - VEDENÍ LANKEM			
Síla lamel:	0,42 mm	Barva textilní pásky:	šedá
Typ nosiče:	56x58 mm pozink.	Barva lamel:	dle vzorníku
Barva žebříčku:	šedá	Spodní profil:	stříbrný elox
Vodící lišta:	stříbrný elox		

Standardní provedení C-80, Z-90: - žaluzie ovládaná klikou elox (bílá), příslušenství elox, konzola vodící lišty - Al
- bez krycího plechu

Standardní provedení F-80: - žaluzie ovládaná klikou elox (bílá), vedení lankem, lamela RAL 9006 a 9007

Součásti dodávky: - spojovací materiál, typ kotvení (zdivo, plast, dřevo, hliník) nutno uvést do objednávky

Délka kliky standardně: - výška žaluzie - 15 cm (v narovnaném stavu)

4.9. Nulová poloha převodovky

Standardní provedení převodovky - u C-80, Z-90, F-80 vedení v lištách

Obrázek č. 23

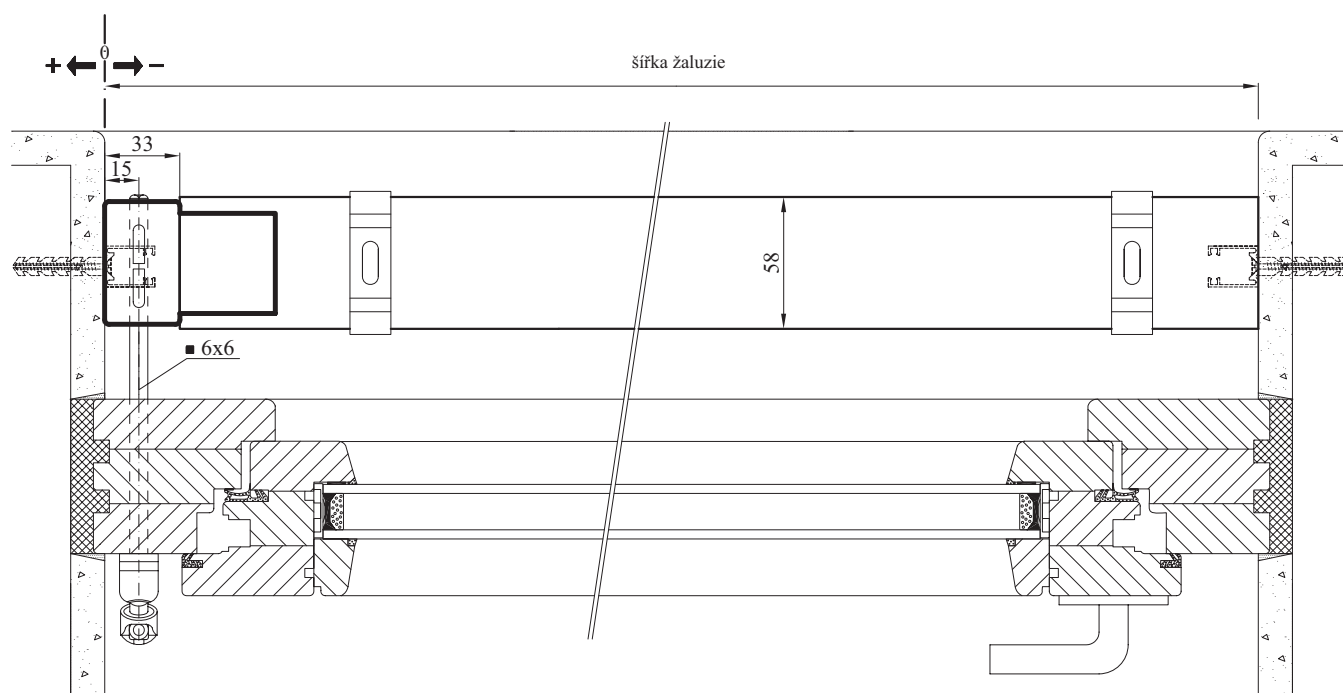

Posunutí převodovky - u C-80, Z-90, F-80 vedení v lištách

Obrázek č. 24

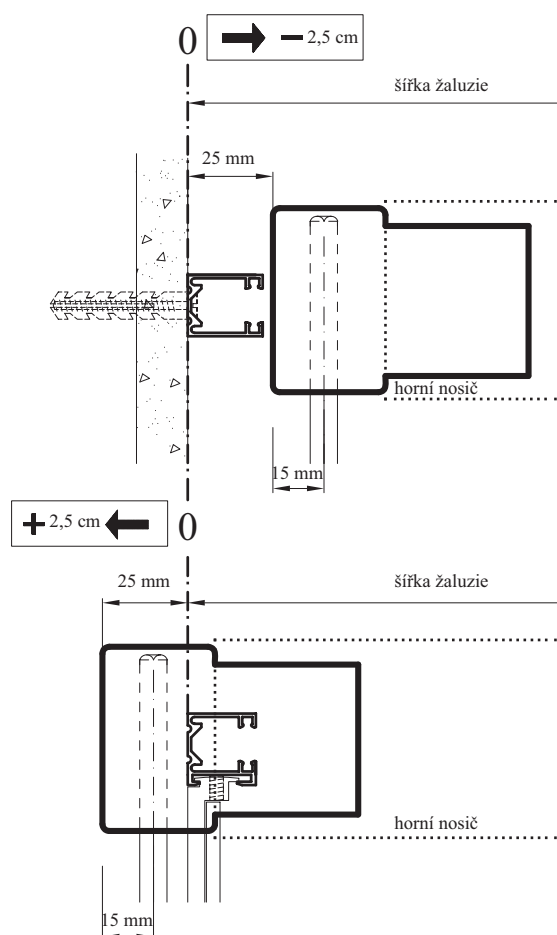

Popis:

Obrázek č. 24 znázorňuje příklad posunutí převodovky $\pm 2,5$ cm od nulové polohy. (viz. obrázek č. 23)

Posunutí převodovky umožňuje přizpůsobit vstup průchodky kliky okenním rámem.

Požadované posunutí \pm je nutno uvést na objednávce.

5. Venkovní žaluzie EXT-50

5.1. Vyobrazení výrobku

Venkovní žaluzie EXT-50 - nekonečná šňůra

Obrázek č. 25

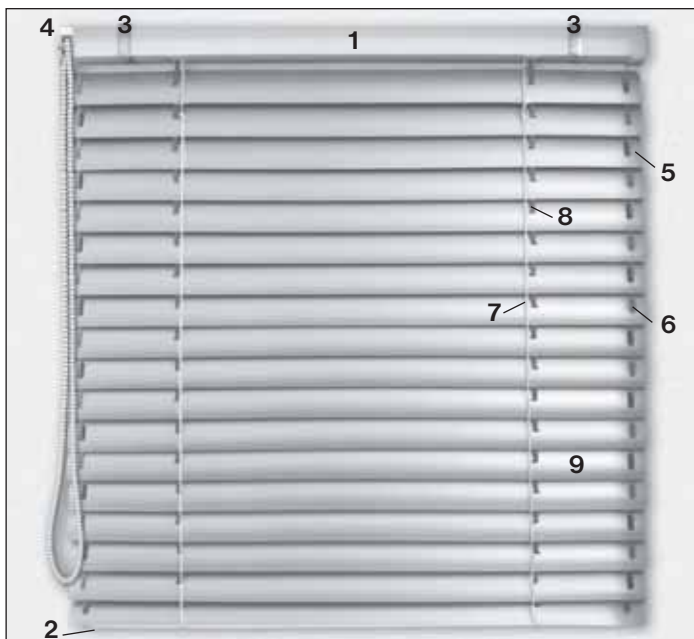

1. horní nosič (40 x 40 mm)
2. spodní profil
3. držák horního nosiče
4. převodovka 2 : 1 (včetně nekonečné šňůry 4,5 mm)
5. ocelové poplastované lanko \varnothing 2,3 mm
6. plastová vložka lamely (tlumítko hluku)
7. žebříček
8. textilní páska 6 mm
9. lamela „50 mm“

Venkovní žaluzie EXT-50 - komponenty

Obrázek č. 26

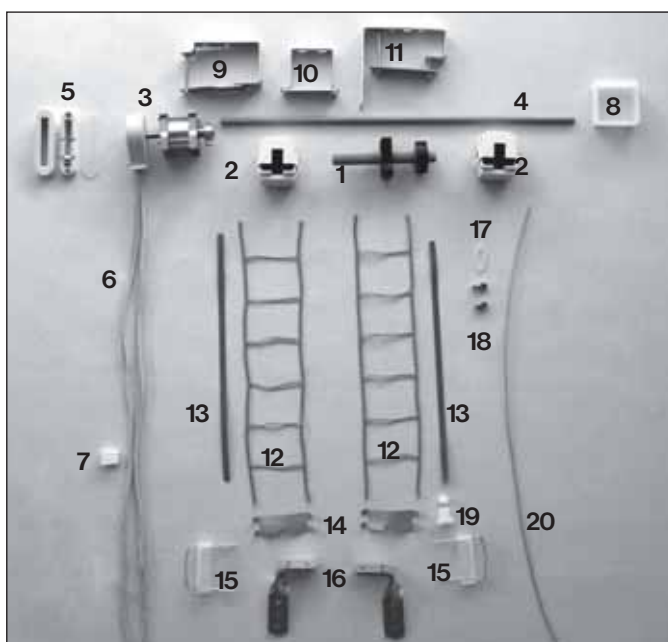

1. koncový doraz
2. navíječe pásky
3. převodovka
4. osa
5. průchodka šňůry s kladničkou
6. šňůra
7. držák šňůry
8. krytka horního nosiče
9. univerzální držák
10. stropní držák
11. držák krycího plechu
12. žebříček
13. páska
14. klipsy
15. koncovka spodního profilu
16. držák lanka
17. plastová vložka lamely (tlumítko hluku)
18. aretace lanka
19. plastová zátka
20. lanko

OVLÁDÁNÍ

- A) Nekonečnou šňůrou
- B) Elektromotorem (230V - 50Hz, 106 W, 0,48 A)
- C) Klikou 45° nebo 90°

VYOBRAZENÍ VÝROBKU

5.2. Ceník

Cena žaluzie včetně nekonečné šňůry

Tabulka č. 4

šířka výška	0,5	0,6	0,7	0,8	0,9	1	1,1	1,2	1,3	1,4	1,5	1,6	1,7	1,8	1,9	2	2,1	2,2	2,3	2,4	2,5
0,5	950	988	1027	1066	1104	1143	1182	1266	1304	1343	1382	1431	1470	1509	1547	1586	1624	1719	1758	1797	1835
0,6	980	1023	1066	1109	1152	1195	1238	1327	1370	1413	1456	1512	1555	1598	1641	1684	1727	1829	1872	1915	1958
0,7	1011	1059	1106	1154	1201	1248	1296	1390	1437	1485	1532	1594	1642	1689	1736	1784	1831	1940	1987	2035	2082
0,8	1042	1093	1145	1197	1249	1301	1353	1451	1503	1555	1607	1675	1727	1779	1831	1882	1934	2049	2101	2153	2205
0,9	1073	1129	1185	1241	1298	1354	1410	1514	1570	1626	1682	1757	1813	1869	1926	1982	2038	2160	2216	2272	2329
1	1103	1164	1224	1285	1346	1406	1467	1575	1636	1697	1757	1838	1899	1959	2020	2080	2141	2270	2330	2391	2452
1,1	1133	1198	1263	1328	1393	1458	1523	1637	1702	1767	1832	1919	1984	2049	2114	2179	2244	2380	2445	2510	2575
1,2	1165	1234	1303	1373	1442	1512	1581	1699	1769	1838	1908	2001	2070	2140	2209	2278	2348	2490	2560	2629	2698
1,3	1195	1269	1343	1416	1490	1564	1638	1761	1835	1909	1982	2082	2156	2229	2303	2377	2451	2600	2674	2747	2821
1,4	1225	1303	1382	1460	1538	1616	1694	1823	1901	1979	2057	2163	2241	2319	2397	2476	2554	2710	2788	2866	2944
1,5	1257	1339	1422	1504	1587	1669	1752	1885	1968	2050	2133	2245	2327	2410	2492	2575	2657	2820	2903	2985	3068
1,6	1287	1374	1461	1548	1635	1722	1809	1947	2034	2121	2208	2326	2413	2500	2587	2674	2760	2930	3017	3104	3191
1,7	1318	1409	1501	1592	1683	1775	1866	2009	2100	2192	2283	2408	2499	2590	2682	2773	2864	3041	3132	3223	3315
1,8	1348	1444	1540	1636	1731	1827	1923	2071	2166	2262	2358	2489	2584	2680	2776	2872	2967	3150	3246	3342	3437
1,9	1379	1479	1579	1679	1779	1879	1979	2132	2232	2333	2433	2570	2670	2770	2870	2970	3070	3260	3360	3460	3560
2	1410	1514	1619	1723	1828	1932	2037	2195	2299	2404	2508	2651	2756	2861	2965	3070	3174	3371	3475	3580	3684
2,1	1440	1549	1658	1767	1876	1985	2094	2256	2365	2474	2583	2733	2841	2950	3059	3168	3277	3480	3589		
2,2	1471	1584	1697	1810	1924	2037	2150	2318	2431	2545	2658	2814	2927	3040	3153	3267	3380	3590			
2,3	1502	1619	1737	1855	1972	2090	2208	2381	2498	2616	2734	2895	3013	3131	3248	3366	3484				
2,4	1532	1654	1776	1898	2020	2142	2264	2442	2564	2686	2808	2976	3098	3221	3343	3465					
2,5	1563	1690	1816	1943	2069	2196	2322	2505	2631	2758	2884	3058	3185	3311	3438	3564					
počet držáků:	2							3							4						

Mezní rozměry

TYP	MIN. ŠÍŘKA	MAX. ŠÍŘKA	MAX. VÝŠKA	MAX. PLOCHA
Žaluzie EXT-50	50 cm	250 cm	250 cm	5 m ²

5.3. Příplatky

OZNAČENÍ	CENA
Ovládání motorem (230 V - 50 Hz 106W, 0,48 A) - pro vnitřní i vnější použití	5 800 Kč/ks

OZNAČENÍ	CENA
Ovládání klikou 45°	460 Kč/ks
Ovládání klikou 90°	680 Kč/ks
Držák krycího plechu	26 Kč/ks

5.4. Ceník krycích plechů

TYP KRYCÍHO PLECHU	ROZVINUTÁ ŠÍŘKA A + B (mm)	CENA
KP1	110 + 20	300 Kč/bm
	130 + 20	340 Kč/bm
	140 + 20	350 Kč/bm
	150 + 20	370 Kč/bm
	110 + 50	340 Kč/bm
	130 + 50	370 Kč/bm
	150 + 50	400 Kč/bm
	130 + 80	410 Kč/bm

Termín dodání: 3 týdny.

ŽALUZIE EXT-50		
VÝŠKA ŽALUZIE	VÝŠKA STAŽENÉ ŽALUZIE	VÝŠKA KRYCÍHO PLECHU
0-100 cm	9,5 cm	10 cm
101-150 cm	11 cm	13 cm
151-200 cm	12 cm	
201-250 cm	13,5 cm	14 cm

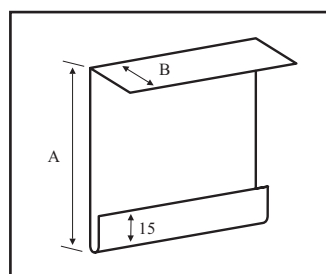

krycí plech typ 1 (KP1)

5.5. Barevná kolekce lamel EXT-50

ČÍSLO	LAK	BARVA	RAL	VSR
1	H	bílá (signální)	9003	010
4	H	žlutá	1018	-
13	H	šedá (achátová)	7038	-
14	H	stříbrná (hliník)	9006	140
16	H	červená	3020	-
17	H	modrá (ultramarínová)	5002	906
19	H	zelená (mechová)	6005	-
22	H	kávová	1015	-
25	H	hnědá (kaštanová)	8015	-
36	H	bílá (perlová)	1013	-
190	S	stříbrná (hliník)	9006	140S

Vysvětlivky: H - hladký lak S - strukturovaný lak

PROVEDENÍ V RAL (KOMAXITOVÁNÍ)	CENA
Horní nosič	65 Kč/bm
Dolní nosič	50 Kč/bm
Napínací úhelník - ocel	23 Kč/ks
Držák horního profilu	29 Kč/ks
Držák krycího plechu	32 Kč/ks

Poznámka: Max. délka horního a dolního nosiče v provedení RAL - 300 cm. Umělé součásti pouze bílé.

5.6. Technická dokumentace

Venkovní žaluzie EXT-50 - vertikální řez

Obrázek č. 27

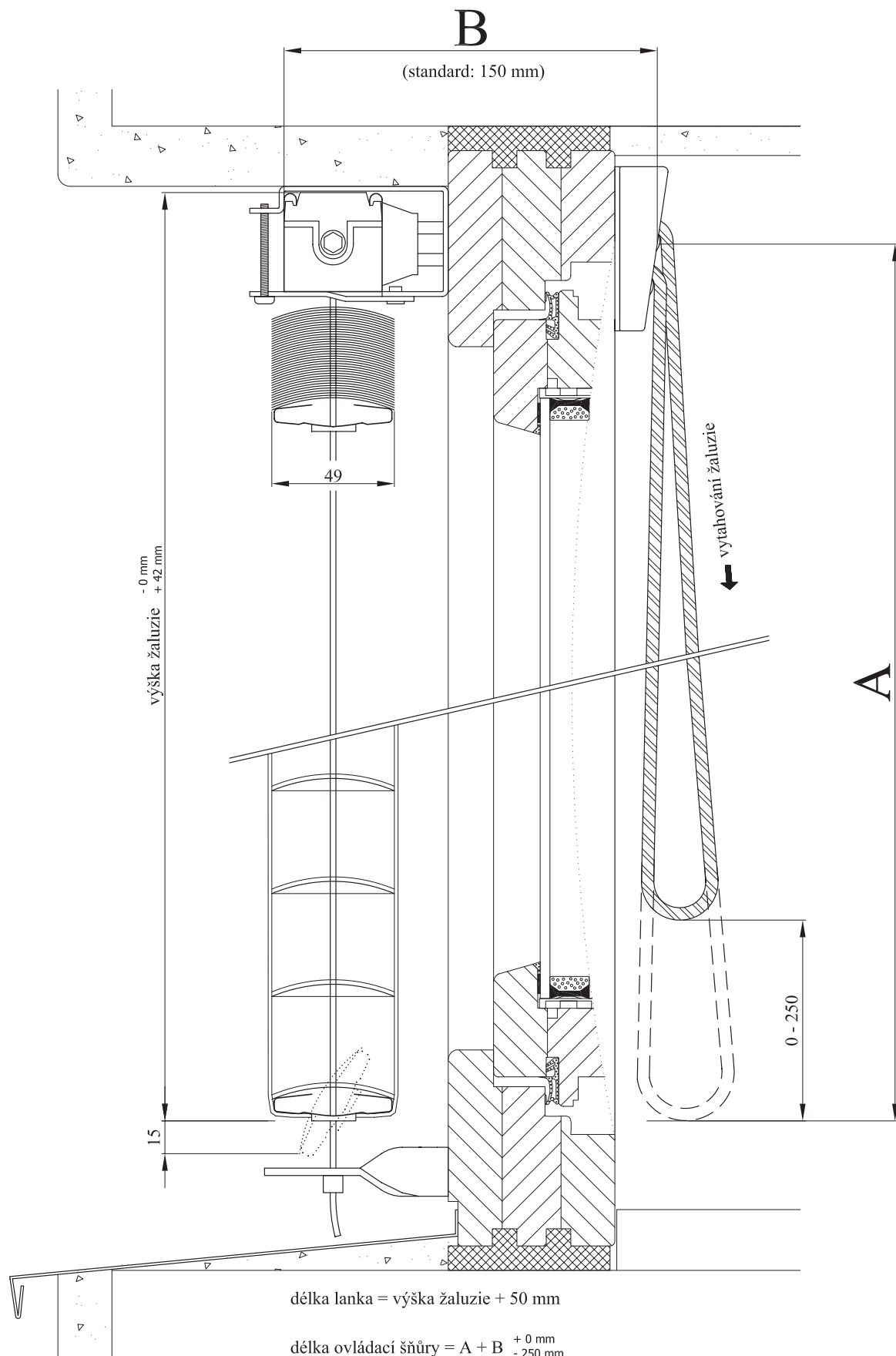

Technická dokumentace

Venkovní žaluzie EXT-50 - horizontální řez

Obrázek č. 28

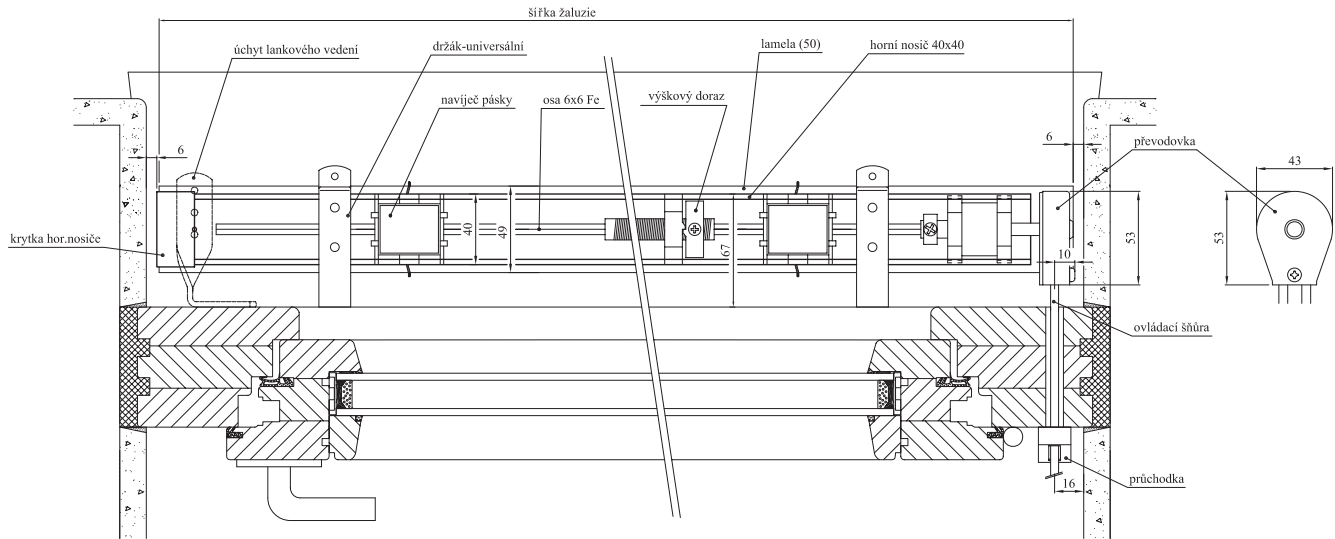

5.7. Motorické ovládání

Motor - 230V - 50Hz, 106 W, 0,48A je umístěný uvnitř horního nosiče.
Spodní poloha vypnutí motoru je nastavena z výroby a nelze ji měnit.
Horní poloha je zajišťována mechanickým spínačem, který je aktivován svazkem lamel.

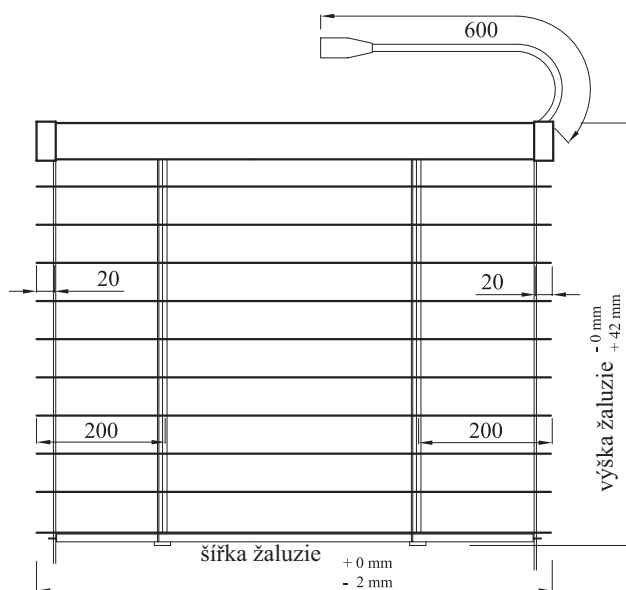

Obrázek č. 29
Venkovní žaluzie EXT-50

Upozornění: strana ovládání = vyústění napájecího kabelu

5.8. Typy provedení

Venkovní žaluzie EXT-50 - standardní provedení

Obrázek č. 30

typ 1

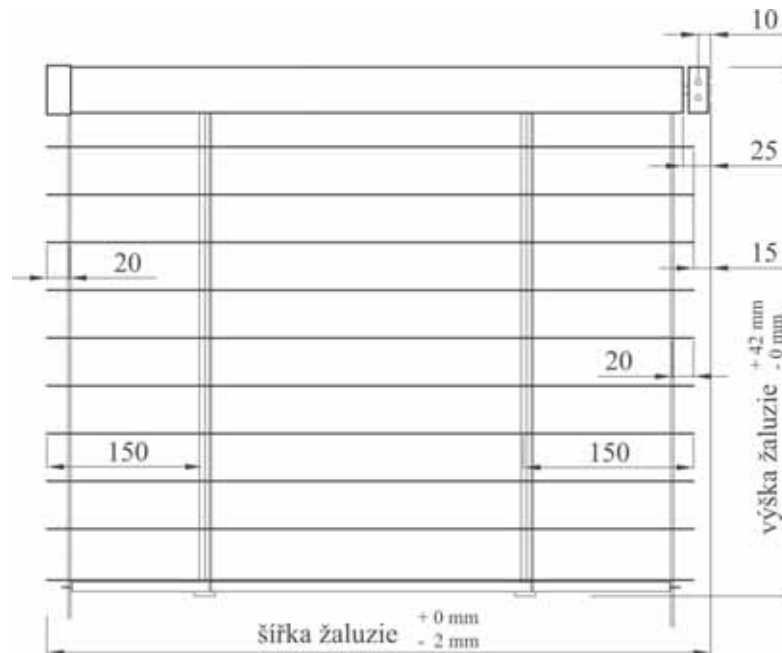

V případě, že zákazník požaduje jiné provedení než Typ 1 a Typ 2 v přesném provedení, musí zákazník k objednavce připojit nákres požadovaného provedení, včetně okótované šířky a přesazení převodovky.

Venkovní žaluzie EXT-50 - lamely zároveň

Obrázek č. 31

typ 2

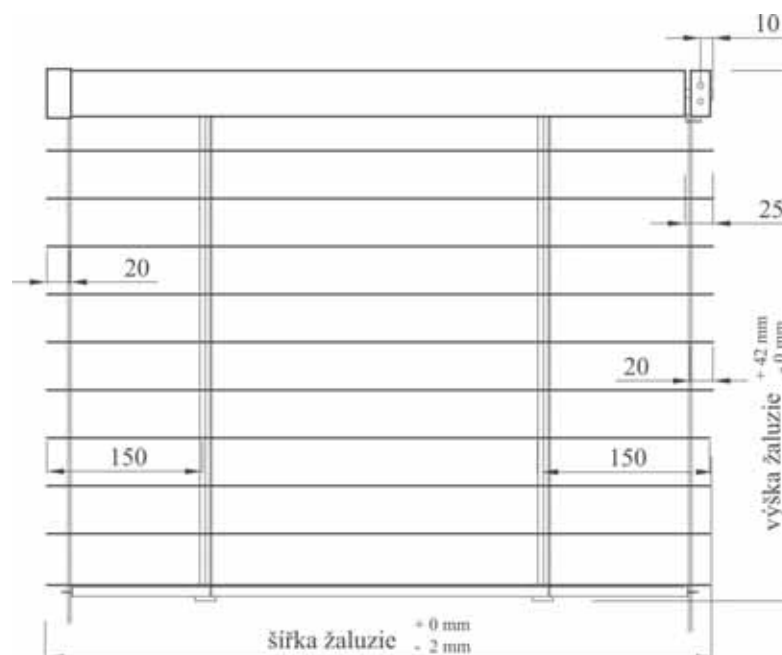

Upozornění: Žaluzie s bočním vedením Ø 2,3 mm - ocelové lanko (délka lanko = výška žaluzie + 50 mm).

Rozměry nebo provedení mimo uvedené typy je nutné v objednávce schématicky nakreslit.

V případě, že zákazník požaduje jiné provedení než Typ 1 a Typ 2 v přesném provedení, musí zákazník k objednavce připojit nákres požadovaného provedení, včetně okótované šířky a přesazení převodovky.

5.9. Počet komponentů

ŠÍŘKA ŽALUZIE	ŽEBŘÍČEK	TEXTILNÍ PÁSKA	DRŽÁK
50 - 110 cm	2 ks	2 ks	2 ks
110,1 - 150 cm	3 ks	2 ks	3 ks
150,1 - 210 cm	3 ks	3 ks	3 ks
210,1 - 300 cm	4 ks	4 ks	4 ks
300,1 - 350 cm	5 ks	5 ks	5 ks

SPOJOVACÍ PRVKY	TYP	ROZMĚR	MATERIÁL
Držák horního nosiče	vrut - půlkulatá hlava	4 x 25	pozink. ocel
Průchodka	vrut - půlkulatá hlava	4 x 25	pozink. ocel
Úchyt šňůry	vrut - zapuštěná hlava	3 x 17,5	pozink. ocel
Krycí plech	trhací nýt	4 x 10	hliník

Poznámka: V případě uvedení na objednávce (upevnění - materiál = „zdivo“) jsou součástí dodávky hmoždinky.

5.10. Montážní držáky

Montáž na stěnu

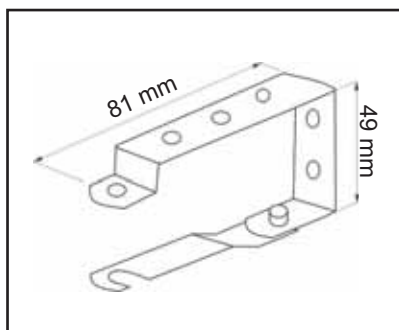

- držák univerzální

Montáž na strop

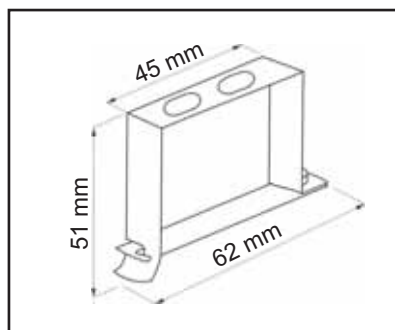

- držák stropní

Montáž krycího plechu

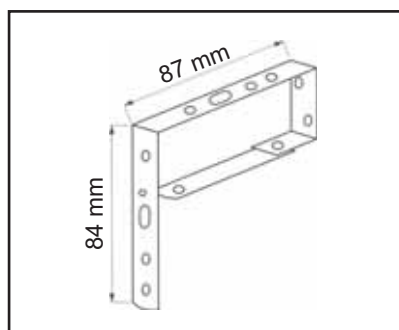





- držák krycího plechu (na zeď i strop)



6. Společná sekce pro všechny typy žaluzií

6.1. Řízení a elektropříslušenství

OBRÁZEK	INDIVIDUÁLNÍ OVLÁDÁNÍ	CENA ZA KUS
	Inis UNO VB - vypínač pro jeden pohon	460 Kč
	Inis DUO VB - vypínač pro dva pohony	910 Kč
	Chronis UNO VB - elektrické spínací hodiny Chronis UNO L - elektronické spínací hodiny se sluneční automatikou	3 920 Kč 5 970 Kč
	včetně čidla - kabel 1 m, (2 m)	
	Soliris UNO - vypínač pro jeden pohon se sluneční a větrnou automatikou	8 500 Kč
	TRN2S - dělicí relé	2 010 Kč
	Rozdělovací relé „Multicontrol“	1 330 Kč
	Krabička pro „Multicontrol“	25 Kč
OBRÁZEK	RÁDIOVÉ OVLÁDÁNÍ - RTS	CENA ZA KUS
	Telis 1 PURE RTS - přenosný ovladač 1 kanálový Telis 4 PURE RTS - přenosný ovladač 4 kanálový	1 800 Kč 2 260 Kč
	Telis Soliris PURE RTS - přenosný ovladač 1 kanálový Telis Soliris LIGHTING PATIO - přenosný ovladač 3 kanálový	2 600 Kč 5 500 Kč
	vypnutí a zapnutí sluneční automatiky	
	Centralis RTS - nástěnný ovladač	1 420 Kč
	Chronis RTS - elektronické spínací hodiny Chronis RTS L - elektronické spínací hodiny se sluneční automatikou	3 870 Kč 6 120 Kč
	včetně čidla - kabel 1 m (2 m)	

Řízení a elektropříslušenství

OBRÁZEK	RÁDIOVÉ OVLÁDÁNÍ - RTS	CENA ZA KUS
	Centralis UNO RTS VB - elektronický spínač pro jednu žaluzii s integrovaným přijímačem bezdrátového dálkového ovládání	4 100 Kč
	RCE 801 - přijímač dálk. ovládání	3 970 Kč
	Orienta receiver RTS - přijímač dálk. ovládání pro montáž do prostoru horního žaluziového profilu	4 050 Kč
	RCS 9002 - vysílač pro montáž do krabice pod omítku, ovládání bezpotencionálovým kontaktem (např. Soliris IB)	4 050 Kč
	Soliris RTS - sluneční a větrná automatika	4 760 Kč

OBRÁZEK	CENTRÁLNÍ OVLÁDÁNÍ	CENA ZA KUS
	Centralis UNO IB VB - řídicí jednotka pro jeden pohon	3 790 Kč
	Centralis IB - centrální tlačítko k ručnímu zadání centrálního povelu pro více pohonů prostřednictvím sběrnice Somfy BUS	980 Kč
	Chronis IB - elektronické spínací hodiny Chronis IB L - elektronické spínací hodiny se sluneční automatikou	automat. i manuál. centrální řídicí jednotka včetně čidla - kabel 1 m (2 m) 3 730 Kč 5 690 Kč

6.2. Termíny pro zadávání objednávek do výroby

DODÁVKY VENKOVNÍCH ŽALUZÍÍ	DEKLAROVANÝ TERMÍN DODÁNÍ
Standardní provedení, standardní barvy (C-80, Z-90, F-80 viz. ceník str. 28, EXT-50 viz. ceník str. 33), žaluzie bez krycího plechu	2 týdny
Žaluzie s krycím plechem	3 týdny
Nestandardní provedení, atypické provedení, nestandardní barvy (C-80, Z-90, F-80 viz. ceník str. 28)	5 - 6 týdnů
Barvy RAL	dle vzájemné domluvy

Poznámka: Výše uvedené lhůty platí pro zakázky do 100 m². Nad tuto hranici je termín dodání dle domluvy.

DEKLAROVANÝ TERMÍN DODÁNÍ	PŘÍJEM OBJEDNÁVKY
2 týdny	10 pracovních dnů před rozvozovým dnem
3 týdny	15 pracovních dnů před rozvozovým dnem
4 - 6 týdnů	20 pracovních dnů před rozvozovým dnem

Termín dodávky je určen rozvozovým dnem (Pondělí - Pátek).

Příklad: Váš rozvozový den je středa - objednávka venkovních žaluzií musí být ve firmě SERVIS CLIMAX do úterý předcházejícího týdne. Následuje 5 pracovních dnů pro výrobu. V úterý odpoledne se zboží nakládá a ve středu se rozbíží.

V případě požadavku na zkrácení termínu dodání je nutná domluva s příjmem zakázek!

Způsob výpočtu cen z tabulek

Při výpočtu ceny výrobku se zaokrouhlování rozměru provádí **matematicky**.

Tzn.: **0 - 4,9 cm** - sloupeček, či řádek nejbližší nižší
5 - 10 cm - sloupeček, či řádek nejbližší vyšší

Příklad: rozměr venkovní žaluzie je 113 x 136 cm - cenu určíme ve sloupci 110 a v řádku 140
 rozměr venkovní žaluzie je 114,5 x 134 cm - cenu určíme ve sloupci 110 a v řádku 130

7. Všeobecné obchodní podmínky

§ 1 Obecná ustanovení:

1. Tyto Všeobecné obchodní podmínky jsou součástí všech nabídek a smluv o dodávkách zboží a platí pro běžné a budoucí obchodní vztahy. Odlišné obchodní podmínky kupujícího jsou neplatné, není-li výslovně dohodnuto něco jiného. Veškerá smluvní ujednání vyžadují k nabytí závaznosti písemnou formu nebo písemné potvrzení prodávajícího.

§ 2. Předmětem kupní smlouvy jsou následující závazky smluvních stran:

- a) **na straně prodávajícího:** - závazek dodat na základě objednávky kupujícímu zboží
- závazek převést na kupujícího vlastnické právo k dodanému zboží za podmínek stanovených touto smlouvou
- b) **na straně kupujícího:** - závazek převzít dodané zboží od prodávajícího
- závazek zaplatit dohodnutou kupní cenu

Pro účely této smlouvy se zbožím rozumí:

- stínicí a garážová technika vyráběná a dodávaná prodávajícím, která je co do druhu, způsobu provedení a ceny specifikována v ceníku prodávajícího, kupní smlouvě případně dodacích listech.

§ 3 Dodávka zboží:

Dodávka zboží bude uskutečněna po dohodě smluvních stran následujícím způsobem:

1. **Objednávka:** - zboží bude ze strany prodávajícího dodáno kupujícímu na základě jeho písemné objednávky vycházející z platného ceníku.
- objednávka musí obsahovat alespoň následující náležitosti:
 - a) Den vystavení objednávky, den dodání zboží
 - b) Specifikaci objednaného zboží dle dohodnutého označení
 - c) Podpis, razítko odběratele

2. Termín dodávky:

Dodávky se standardně uskutečňují formou týdenních rozvozů dle určených denních rozvozových tras na území České a Slovenské republiky.

Horizontální žaluzie:

STANDARD, LUX, SUPER, DESIGN EKO, IDK, MAX25
nestandardní provedení (šikminy, domykateľné provedení, lamela 16 x 0,21 mm, atd.)

Doba dodání: 1 týden
Doba dodání: dle vzájemné domluvy

ELEGANCE, MONOKOMANDO, HARMONY
nestandardní provedení

Doba dodání: 2 týdny
Doba dodání: dle vzájemné domluvy

I-S-T SOLAR FLEX
elektrická žaluzie
elektrická žaluzie v izolačním dvojskle

Doba dodání: 2 týdny
Doba dodání: 3-4 týdny

Bambusové horizontální žaluzie:
EURO 25, COMFORT 25, COMFORT 50

Doba dodání: 2 týdny

Vertikální žaluzie:

BLUE LINE
nestandardní provedení
PVC lamely

Doba dodání: 1 týden
Doba dodání: dle vzájemné domluvy
Doba dodání: 3 týdny

Předokenní rolety:

- hliníková lamela, provedení rolet ve standardních barvách a provedení na ruční ovládání, předokenní 20° nebo podmítkový 90° box (v RAL 9003, RAL 8014, RAL 8019)
- hliníková lamela, provedení rolet na elektropohon, celoplastové rolety, kombi se sítí, rolety do Rono překladů a rolety ve speciálním provedení (v RAL 9003, RAL 8014, RAL 8019)
- rozšířené barvy na rolety - RAL 6005, RAL 9006, RAL 8003, RAL 3004
- barvy RAL mimo vzorník na rolety + kaširování
- kaširování kombi rolet se sítí

Doba dodání: 1 týden

Doba dodání: 2 týdny
Doba dodání: 3 týdny
Doba dodání: 4 týdny
Doba dodání: 6 týdnů

Garážová vrata:

rolovací, standardní barvy
rozšířené barvy, RAL provedení, nestandardní provedení

Doba dodání: 2 týdny
Doba dodání: 4 - 6 týdnů

Sítě proti hmyzu:

standardní provedení (pevný rám, balkónové dveře)
rolovací okenní, dveřní, nestandardní provedení

Doba dodání: 1 týden
Doba dodání: 2 týdny

Markýzy:

standardní provedení
nestandardní provedení, atyp

Doba dodání: viz. ceník markýz
Doba dodání: dle vzájemné domluvy

Venkovní žaluzie:

- typ C-80, Z-90, F-80, EXT-50, INT-50 (standardní barevná škála), standardní provedení, žaluzie - bez krycího plechu,
- s krycím plechem
- nestandardní provedení, nestandardní barvy (20 barev), atypické provedení
- barvy RAL

Doba dodání: 2 týdny
3 týdny
Doba dodání: 5 - 6 týdnů
Doba dodání: dle vzájemné domluvy

Všeobecné obchodní podmínky

V případě pravidelných týdenních dodávek (např. žaluzie) je uzávěrka přijímání objednávek stanovena na 12 hodinu třetího předcházejícího dne před dodávkou zboží. Objednávky převzaté do této doby uzávěrky budou vyrobeny a dodány ještě v určeném rozvozu.

V případě, že kupující objednává větší množství zboží, nebo celkové množství objednaného zboží přesáhne výrobní kapacity, je prodávající oprávněn termín dodávky přizpůsobit svým výrobním možnostem, o čemž vyrozumí kupujícího písemně nebo telefonicky.

3. Místo dodávky:

Nebude-li dohodnuto jinak, dodá prodávající zboží na dohodnutou adresu kupujícího formou:

- vlastního rozvozu (dle platných příplatků)
- expediční službou (dle aktuálních cen dopravce)
- pokud místo dodávky leží mimo dohodnutou adresu kupujícího, je kupující povinen se spojit telefonicky s prodávajícím a dohodnout výši a způsob úhrady za provedenou přepravu zboží

4. Způsob dodávky a obal zboží:

- zboží bude prodávajícím zabaleno obvyklou formou v obalech PVC či karton
- v případě, že kupující požaduje odlišný obal zboží, je povinen toto uvést v objednávce a dohodnout s prodávajícím tomu odpovídající změnu kupní ceny zboží

5. Předání a převzetí zboží:

- a) V případě vlastního rozvozu bude kupujícímu zboží předáno v místě dodávky oproti potvrzení jeho převzetí na faktuře, která plní zároveň funkci dodacího listu za doklady nutné k převzetí a používání zboží se považuje faktura uvedená v předchozím odstavci.
- b) V případě dodání zboží expediční službou je povinnost předat zboží ze strany prodávajícího splněna předáním zboží expediční službě.

§ 4 Kupní cena:

1. Kupní cena je ze strany kupujícího stanovena v ceníku. V ceně není zahrnuta montáž a doprava zboží. Ze základních ceníků poskytuje prodávající kupujícímu (velkooběrateli) slevu, kterou mu poskytne na rabatové listině. Tyto rabaty zůstávají v platnosti až do předání nových rabatů. V případě, že dojde ke změně cen vstupů, energií či jiným skutečnostem mající vliv na cenu zboží, je prodávající oprávněn provést změnu kupní ceny zboží.
2. Pro případ změny kupní ceny jednotlivých druhů zboží je rozhodný den, kdy byla odeslána objednávka ze strany kupujícího prodávajícímu a den, kdy byl doručen nabídkový list ze strany prodávajícího kupujícímu. Pokud byla odeslána objednávka kupujícího předtím, než mu byl doručen změněný nabídkový list, platí výše kupní ceny uvedená v původním nabídkovém listu.
3. Proávající si vyhrazuje právo na základě dohody s prodávajícím stanovit individuální kupní cenu zboží, např. formou slevy z kupní ceny.
4. Smluvní strany se dohodly na uvedených cenách, rabatech dle předaného platného odběratelského ceníku

§ 5 Způsob úhrady kupní ceny:

1. Kupní cena bude ze strany kupujícího zaplacená v hotovosti při předání a převzetí zboží.
2. Pokud se dohodnou obě strany na tom, že bude kupní cena zaplacená na základě faktury, bude mít všechny náležitosti daňového a účetního dokladu a plní zároveň i funkci dodacího listu.

§ 6 Výhrada vlastnického práva:

Smluvní strany se dohodly, že kupující nabyvá vlastnické právo ke zboží až úplným zaplacením kupní ceny.

§ 7 Přejednost nebezpečí škody za škody na zboží:

Nebezpečí škody na zboží přechází na kupujícího momentem předání a převzetí zboží.

§ 8 Vady zboží:

1. Odpovědnost za vady dodaného zboží se řídí ustanovením obchodního zákoníku § 422 a násl. pro kupní smlouvu a ustanoveními § 560 a násl. pro smlouvu o dílo.
2. Proávající poskytuje na dodané zboží záruku za jakost v délce 24 měsíců ode dne převzetí zboží. V jednotlivých případech může prodávající poskytnout záruku delší. Kupující neodpovídá za vady zboží vzniklé neodbornou manipulací ze strany uživatele. Kupující je povinen seznámit třetí stranu (např. montéry, konečné uživatele) s funkcí a správnou manipulací s výrobkem
3. Vady zboží a reklamace lze uplatnit v souladu s reklamačním řádem – viz www.climax.cz a reklamačními podmínkami objednaného výrobku.

§ 9 Prodlení:

1. Za zpoždění s dodávkou z důvodů na straně prodávajícího, má kupující právo na smluvní pokutu 0,1% za každý den prodlení z ceny nedodaných výrobků.
2. V případě zpoždění s platbou ze strany kupujícího má prodávající nárok na uhrazení částky za pronájem dodaných výrobků ve výši 0,1% z celkové dlužné částky za každý den prodlení.

§ 10 Ostatní ustanovení:

Smluvní strany se výslovně dohodly, že tato smlouva a režim právních vztahů ze smlouvy vzniklých se řídí ustanoveními obchodního zákoníku § 409 a násl. obchodního zákoníku č. 513/1991 Sb.

§ 11 Obaly:

Kupující či objednatel přejímá vlastnické právo k obalu zboží dle zákona 477/2001 Sb.

§ 12 Poznámka:

Při zakázce (objednávce zboží) vyráběné na dvě části (nebo ve dvou termínech) nelze zaručit stejné odstíny lamel (z důvodu možných odlišných odstínů lamel z více kartonů).

Obsah

Venkovní žaluzie - manuál

1.	Vyobrazení výrobků a technický popis	
1.1.	Venkovní žaluzie C-80	44
1.2.	Venkovní žaluzie Z-90	45
1.3.	Venkovní žaluzie F-80	46
1.4.	Venkovní žaluzie EXT-50	47
2.	Ovládání	
2.1.	Ovládání venkovních žaluzií C-80, Z-90 a F-80	48
2.2.	Ovládání venkovní žaluzie EXT-50	48
2.3.	Motory Somfy Orienta MU - použité symboly	48
2.4.	Motory Somfy Orienta MU - technické údaje	48
2.5.	Motory Somfy Orienta MU - dolní koncová poloha	49
2.6.	Motory Somfy Orienta MU - horní koncová poloha	49
2.7.	Stavební připravenost elektroinstalace	49
2.8.	Zapojení motoru a koncovky STAS	50
3.	Výkresová dokumentace	
	Výkresová dokumentace	50
4.	Návod na vyměření	
4.1.	Venkovní žaluzie do okenního otvoru	51
4.2.	Venkovní žaluzie na fasádu kolem okenního otvoru (nadpraží)	51
4.3.	Venkovní žaluzie F-80 do překladu HELUZ - typ 165 a 220	51
5.	Návod na montáž	
5.1.	Venkovní žaluzie C-80, Z-90 a F-80	54
5.2.	Venkovní žaluzie EXT-50	54
5.3.	Venkovní žaluzie F-80 do překladu HELUZ	54
6.	Návod na obsluhu a údržbu	
6.1.	Obsluha	55
6.2.	Údržba	55
7.	Odolnost proti větru - shoda dle CE	
7.1.	Rozpis zkoušek dle přílohy ZA v ČSN EN 13 659	55
7.2.	Rozdělení technických tříd	56
7.3.	Přiřazení tříd odolnosti proti větru v závislosti na rozměrech	56
7.4.	Závěr	56
8.	Reklamační podmínky	
	Reklamační podmínky	57

1. Vyobrazení výrobků a technický popis

1.1. Venkovní žaluzie C-80



Venkovní žaluzie C-80

Obrázek č. 32

Horní nosič (1) o rozměrech 56 x 58 mm je ocelový, válcovaný, povrchově upravený pozinkováním. Do tohoto profilu je vložena trojhranná hliníková osa o průměru 14 mm. Na této ose se nachází řada plastových komponentů, které zaručují ovládání žaluzie. Jedná se o navijec pásky (3), koncový doraz, převodovku (2) a v případě motorického ovládání elektromotor. Převodovkou je protažena průchodka (9), která prochází skrz okenní rám. K průchodce je přichycena tyč kliky a k ní dále samotná klika (8). Tyč kliky je k okennímu rámu přichycena plastovým úchytem. U žaluzií ovládaných klikou jsou mezní polohy nastaveny dorazem uvnitř žaluzie. U motoricky ovládaných žaluzií jsou mezní polohy vypnutí motoru nastaveny z výroby (v případě nutnosti je lze změnit). Lamely žaluzie jsou hliníkové o síle 0,42 mm a šířce 80 mm. Boční vedení je zajištěno vodícími lištami (6) nebo lanky. Žaluzie je ukončena spodním profilem (7). Vytahování a spouštění žaluzie je prováděno prostřednictvím textilní pásky (4) o šířce 8 mm. Žaluzie je spouštěna ve sklopené poloze a vytažována v otevřené (vodorovné) poloze. Naklápění lamel zajišťuje textilní žebříček (5). Žaluzie je na zeď/strop upevněna pomocí montážního držáku. Nábal žaluzie může být zakryt krycím plechem, který je upevněn k žaluzii pomocí držáku krycího plechu.

Navijecí mechanismy, textilní žebříčky a vyťahovací pásky jsou zhotoveny z vysoce kvalitních materiálů odolávajícím povětrnostním vlivům a UV záření.

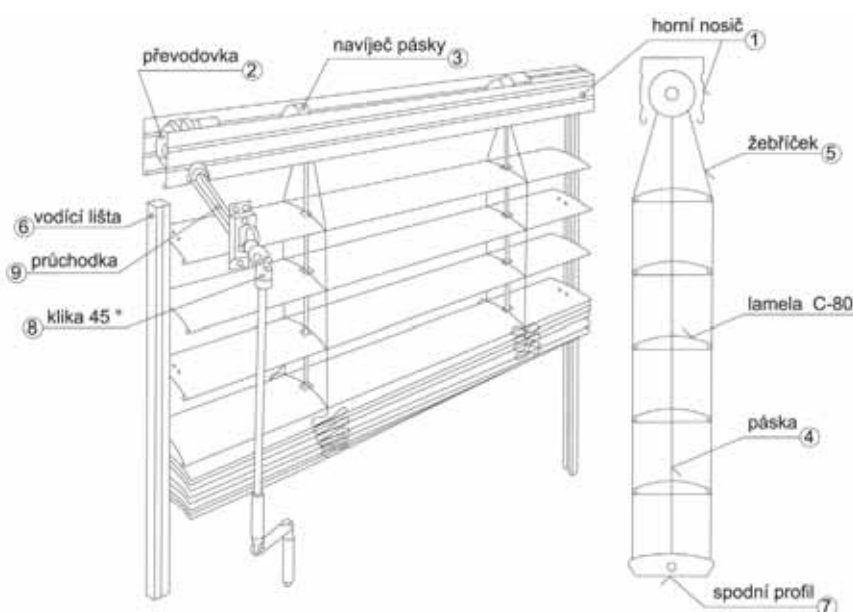

Popis komponentů venkovní žaluzie C-80

Obrázek č. 33

* Mezní rozměry - viz. Ceník str. 6.

1.2. Vyobrazení výrobku



Venkovní žaluzie Z-90

Obrázek č. 34

Horní nosič (1) o rozměrech 56 x 58 mm je ocelový, válcovaný, povrchově upravený pozinkováním. Do tohoto profilu je vložena trojhřínná hliníková osa o průměru 14 mm (2). Na této ose se nachází řada komponentů, které zaručují ovládání žaluzie. Jedná se o navijec pásky (3), doraz, převodovku a v případě motorického ovládání elektromotor (9). U žaluzií ovládaných klikou jsou mezní polohy nastaveny dorazem uvnitř žaluzie. U motoricky ovládaných žaluzií jsou mezní polohy vypnutí motoru nastaveny z výroby (v případě nutnosti je lze změnit). Lamely žaluzie jsou hliníkové o síle 0,42 mm a šířce 90 mm. Boční vedení je zajištěno pouze vodíci lištami (8). Žaluzie je ukončena spodním profilem (7). Vytahování a spouštění žaluzie je prováděno prostřednictvím textilní pásky (4) o šířce 8 mm. Žaluzie je spouštěna ve sklopené poloze a vytahována v otevřené (vodorovné) poloze. Naklápění lamel zajišťuje textilní žebříček (5). Žaluzie je na zeď/strop upevněna pomocí montážního držáku (6). Nábal žaluzie může být zakryt krycím plechem, který je upevněn k žaluzii pomocí držáku krycího plechu.

Navijecí mechanismy, textilní žebříčky a vytahovací pásky jsou zhotoveny z vysoce kvalitních materiálů odolávajícím povětrnostním vlivům a UV záření.

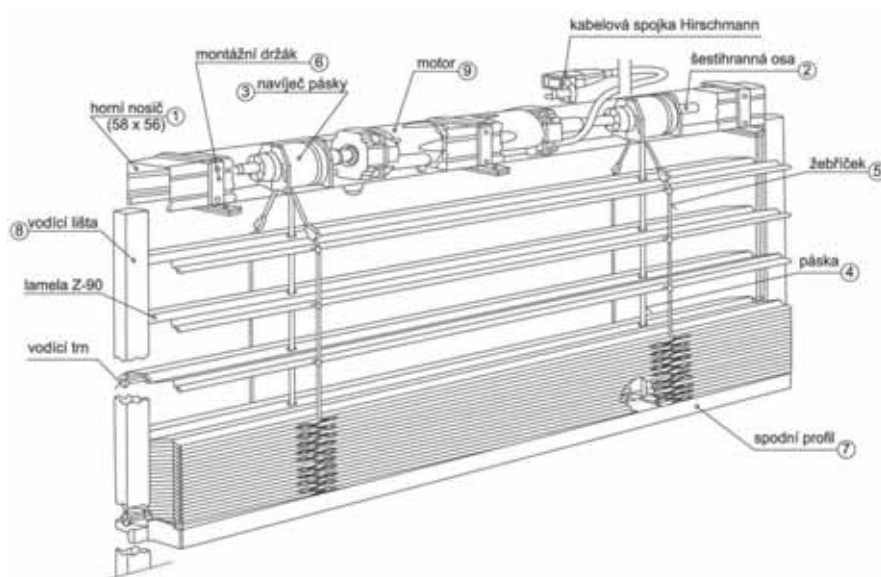

Popis komponentů venkovní žaluzie Z-90

Obrázek č. 35

* Mezní rozměry - viz. Ceník str. 12.

1.3. Venkovní žaluzie F-80



Venkovní žaluzie F-80

Obrázek č. 36

Horní nosič (1) o rozměrech 56 x 58 mm je ocelový, válcovaný, povrchově upravený pozinkováním. Do tohoto profilu je vložena trojhranná hliníková osa o průměru 14 mm. Na této ose se nachází řada plastových komponentů, které zaručují ovládání žaluzie. Jedná se o navíječ pásky (3), koncový doraz, převodovku (2) a v případě motorického ovládání elektromotor. Převodovkou je protažena průchodka (9), která prochází skrz okenní rám. K průchodce je přichycena tyč kliky a k ní dále samotná klika (8). Tyč kliky je k okennímu rámu přichycena plastovým úchytem.

U žaluzií ovládaných klikou jsou mezni polohy nastaveny dorazem uvnitř žaluzie. U motoricky ovládaných žaluzií jsou mezni polohy vypnutí motoru nastaveny z výroby (v případě nutnosti je lze změnit). Lamely žaluzie jsou hliníkové o síle 0,42 mm a šířce 80 mm. Boční vedení je zajištěno vodícími lištami nebo lanky (6). Žaluzie je ukončena spodním profilem (7). Vytahování a spouštění žaluzie je prováděno prostřednictvím textilní pásky (4) o šířce 8 mm. Žaluzie je spouštěna ve sklopené poloze a vytahována v otevřené (vodorovné) poloze. Naklápění lamel zajišťuje textilní žebříček (5). Žaluzie je na zeď/strop upevněna pomocí montážního držáku. Nábal žaluzie může být zakryt krycím plechem, který je upevněn k žaluzii pomocí držáku krycího plechu. Navíjecí mechanismy, textilní žebříčky a vytahovací pásky jsou zhotoveny z vysoce kvalitních materiálů odolávajícím povětrnostním vlivům a UV záření.

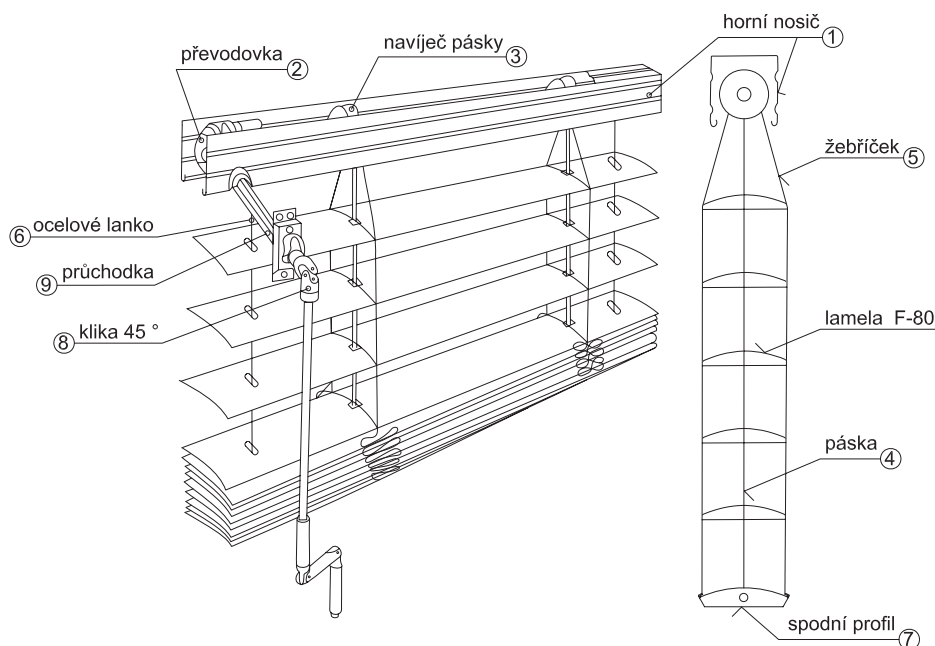

Popis komponentů venkovní žaluzie F-80

Obrázek č. 37

* Mezní rozměry - viz. Ceník str. 18.

1.4. Venkovní žaluzie EXT-50



Venkovní žaluzie EXT-50
Obrázek č. 38

Horní nosič (1) o rozměrech 40 x 40 mm je ocelový válcovaný, povrchově upravený pozinkováním a komaxitováním (použit lze i nosič o rozměrech 58 x 56 mm). Nosič je na jedné straně opatřen boční plastovou krytkou (13). Do tohoto profilu je vložena ocelová šestihránná osa (2) upravená zinkováním o průměru 6 mm. Na této ose se nachází řada plastových komponentů, které zaručují ovládání žaluzie. Jedná se o navíječ pásky (3), koncový doraz (4) a převodovku (5). Převodovkou je protažena ovládací šňůra o průměru 4,5mm (6), která prochází skrz okenní rám pomocí průchodky (7) s podložkou (8). Šňůra je k okennímu rámu přichycena plastovým úchytem (19). Lamely žaluzie (20) jsou vyrobeny z hliníkového plechu o síle 0,24 mm a šířce 50 mm. Lamely mají na krajích prostříženy otvory, které jsou opatřeny plastovými chráničkami, jimiž prochází fixační ocelové poplastované lanko (10) o průměru 2,3mm. Lanko je upevněno v úchytu lankového vedení (11) pomocí aretačního kroužku (9). Žaluzie je zakončena spodním profilem z ocelového plechu (12), o rozměru 49x12mm ve stejné povrchové úpravě jako horní profil. Spodní profil je opatřen dvěma bočními plastovými krytkami (14), jež jsou osazeny ocelovým očkem pro průchod vodícího lanka. Vytahování a spouštění žaluzie je prováděno prostřednictvím textilní pásky (15) o šířce 6mm. Naklápění lamel zajišťuje textilní žebříček (16) s roztečí 42 mm. Žaluzie je do otvoru upevněna pomocí montážního držáku (17). Nábal žaluzie může být také opatřen krycím plechem, který je upevněn k žaluzii pomocí držáku krycího plechu (18).

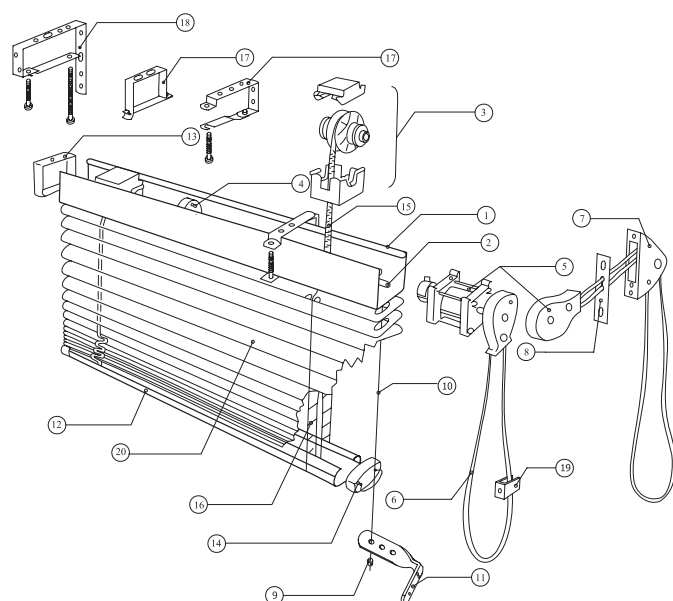

Popis komponentů venkovní
žaluzie EXT-50
Obrázek č. 39

- * Mezní rozměry - viz. Ceník, str. 32.
- * Barevná kolekce lamel - viz. Ceník, str. 33.
- * Typy montážních držáků, počet komponentů pro montáž - viz. Ceník, str. 37.

Společné technické informace pro žaluzie C-80, Z-90, F-80

- * Volba krouticího momentu motoru, typy krycích plechů, výška stažené žaluzie, typy vodících lišt, typy konzol vodících lišt, typy držáků pro montáž - viz. Ceník, str. 24 až 27.
- * Barevná kolekce lamel - viz. Ceník, str. 28.
- * Počet komponentů pro montáž, spojovací materiál pro montáž - viz. Ceník, str. 29.
- * Nulová poloha převodovky a posunutí převodovky - viz. Ceník, str. 30.

2. Ovládání

2.1. Ovládání venkovních žaluzií C-80, Z-90, F-80

- Klikou 45° nebo 90° uchycenou k okennímu rámu (ke zdi) plastovým úchytem, otáčením doleva nebo doprava.
- Elektromotorem umístěným uvnitř horního nosiče, ovládaným pomocí spínače. Spodní poloha vypnutí motoru je nastavena z výroby. Přívodní kabel motoru o délce 600 mm je zakončen koncovkou STAS včetně protikusů. Dodávka nezahrnuje spínač.

2.2. Ovládání venkovní žaluzie EXT-50

- Nekonečnou šňůrou umístěnou na rámu okna, tahem na jednu nebo druhou stranu. Mezní polohy jsou nastaveny dorazem uvnitř žaluzie. Délka ovládací šňůry je rovna součtu délky ovládací šňůry v interiéru (A) a průchodu přes okenní rám (B) viz. ceník str. 34, obr. 27. Pokud zákazník nezadá rozměr B, bude mu standardně dodána ovládací šňůra o délce $A + 150$ mm s tolerancí $+0, -250$ mm.
- Elektromotorem umístěným uvnitř horního nosiče, ovládaným pomocí spínače. Spodní poloha vypnutí motoru je nastavena z výroby. Přívodní kabel motoru o délce 600 mm je zakončen koncovkou STAS včetně protikusů. Dodávka nezahrnuje spínač. Používají se dva typy motorů - první je pro umístění do nosiče 40 x 40 mm, druhý pro umístění do nosiče 56 x 58 mm.
- Klikou 45° nebo 90° uchycenou k okennímu rámu (ke zdi) plastovým úchytem, otáčením doleva nebo doprava.

Společné informace pro všechny typy žaluzií

- * Řízení a elektropříslušenství - viz. Ceník, str. 38 a 39.
- * Zapojení elektromotoru a koncovky STAS - viz. Manuál, str. 50.

2.3. Motory Somfy Orienta MU - použité symboly

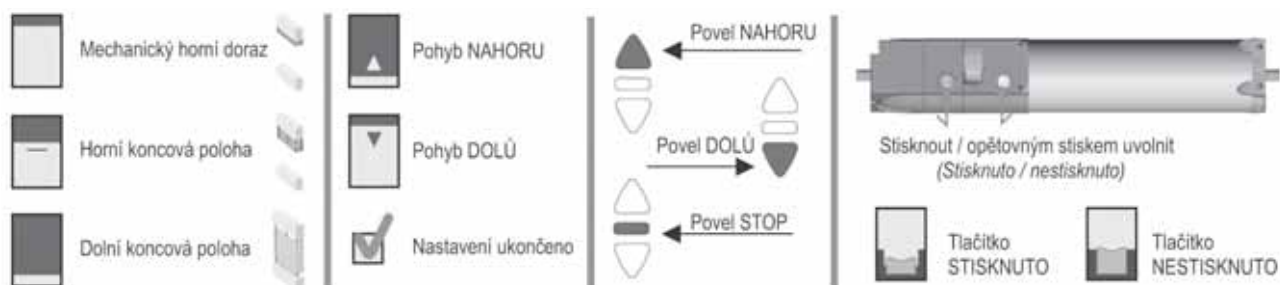

Obrázek č. 40

2.4. Motory Somfy Orienta MU - technické údaje

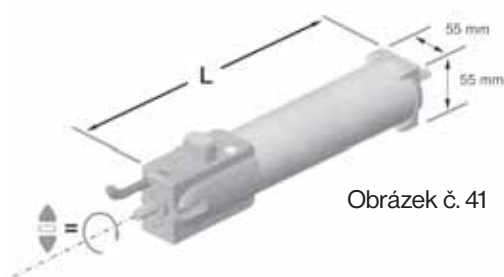

Obrázek č. 41

	3 Nm	6 Nm	10 Nm	20 Nm
Jmenovité napětí	230V / 50 Hz			
Krytí	IP 55			
Pracovní teplota	-10°C ... +40°C			
Rychlost otáčení	25 ot./min			
Maximální doba chodu	6 min.			
Příkon [W]	90	115	130	210
Jmenovitý proud [A]	0,4	0,5	0,6	0,95
L ... typ MU [mm]	308	321	334	371

POZOR! Pohony Orienta mají pevně určen směr otáčení, odpovídající směru NAHORU. Tento směr je nutné zachovat. Je vyznačen z boku na těle pohonu a je zachován, pokud jsou správně zapojeny vodiče přívodových kabelů (viz dále).

2.5. Motory Somfy Orienta MU - dolní koncová poloha

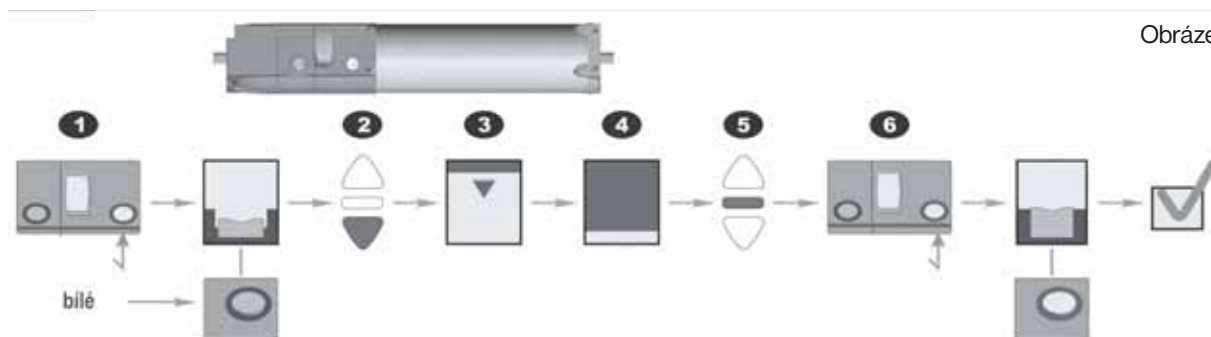

Obrázek č. 42

2.6. Motory Somfy Orienta MU - horní koncová poloha

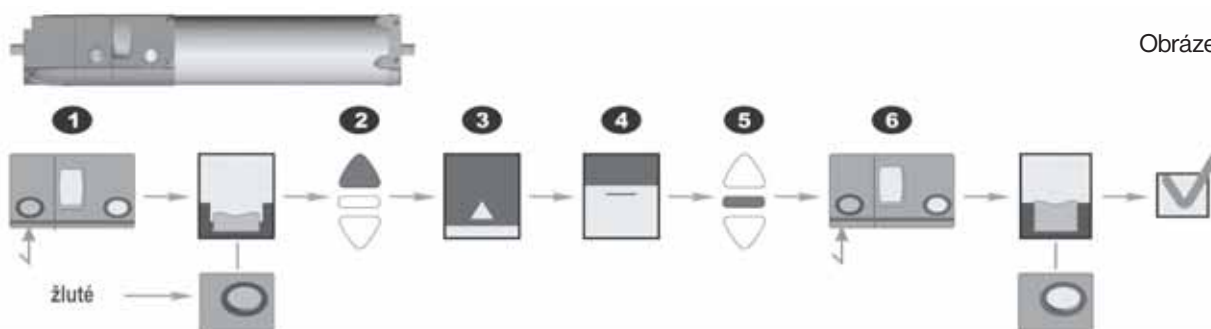

Obrázek č. 43

Důležité upozornění :

Horní doraz je nastaven ve výrobním závodě dle požadavku zákazníka na výšku stažené žaluzie (orientace dle výšky krycího plechu). Spodní doraz je nastaven rovněž ve výrobním závodě.

Při chodu motoru se zamáčknutými tlačítky motor pracuje hlasitě (vrže). Tento zvuk při vymáčknutí tlačítek zmizí.

2.7. Stavební připravenost elektroinstalace

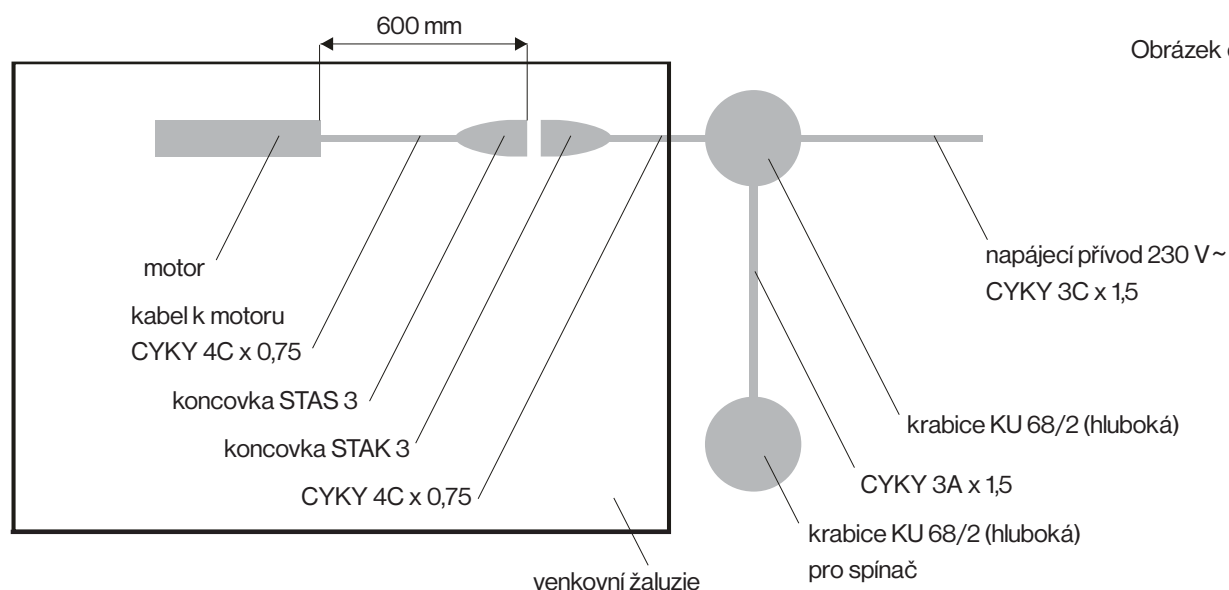

Obrázek č. 44

2.8. Zapojení motoru a koncovky STAS

- Přívodní kabel o délce 600 mm je zakončen koncovkou STAS včetně protikusů.
- Dodávka nezahrnuje spínač. Chod a funkčnost je podmíněna šetrným zacházením při ovládní.
- Zapojení musí provádět osoba znalá.
- Nikdy nesmí být zapojeny dva motory na jeden spínač. Nutno použít oddělovací relé.

SCHÉMA ZAPOJENÍ ELEKTROMOTORU

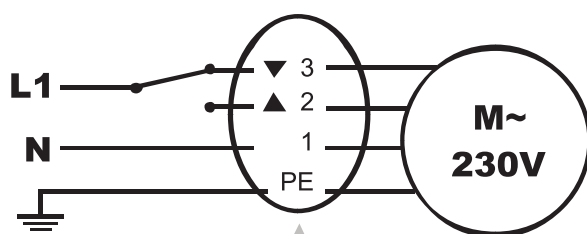

POPIS ZAPOJENÍ KONCOVKY STAS

- 1 - modrý nulový vodič
- 2 - černý fázový vodič (nahoru)
- 3 - hnědý fázový vodič (dolů)
- PE - žlutozelený ochranný vodič

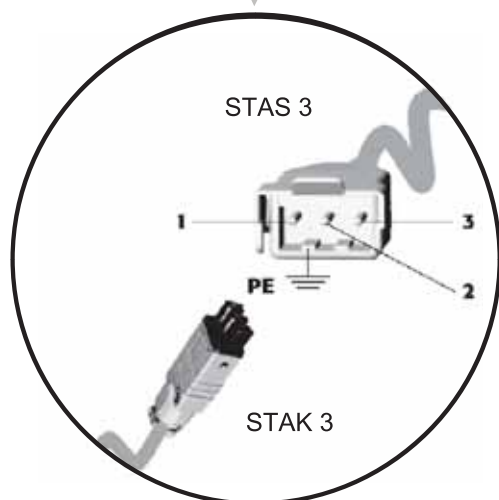

Obrázek č. 45

3. Výkresová dokumentace

- * Žaluzie EXT-50: Vertikální a horizontální řez, typy provedení a motorické ovládní - viz. Ceník, str. 34 až 36.
- * Horizontální a vertikální řez žaluzie C-80, pohled z exteriéru - viz. Ceník, str. 8 a 9.
- * Horizontální a vertikální řez žaluzie Z-90, pohled z exteriéru - viz. Ceník, str. 14 a 15.
- * Horizontální a vertikální řez žaluzie F-80, pohled z exteriéru - viz. Ceník, str. 20 a 21.
- * Vertikální řez žaluzie F-80 v překladu Heluz - viz. Ceník, str. 22.

4. Návod na vyměření

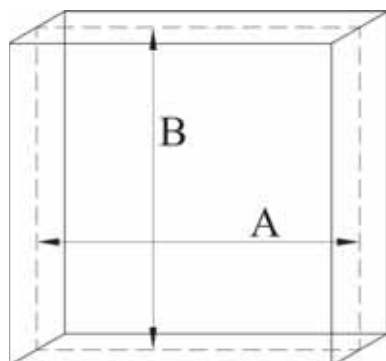

A - šířka okenního otvoru
B - výška okenního otvoru

Obrázek č. 46

4.1. Venkovní žaluzie do okenního otvoru

Zaměření:

Šířka žaluzie:

změříme vnitřní šířku výklenku (A) minimálně v horní, střední a dolní části a použijeme nejmenší naměřenou šířku, od které odečteme cca 5mm (záleží na rovnosti ostění), aby vznikla vůle pro montáž.

Výška žaluzie:

změříme vnitřní výšku výklenku (B) opět na třech místech a určíme vůli pro montáž.

4.2. Venkovní žaluzie na fasádu kolem okenního otvoru (nadpraží)

Zaměření:

Šířka žaluzie (A + x mm)

šířku žaluzie změříme tak, aby přesahovala světlost otvoru min. o 30 mm na každé straně.

Výška žaluzie (B + výška stažené žaluzie):

změříme světlost otvoru (B) a připočteme výšku stažené žaluzie (zjistíme z tabulky - viz. Ceník, str. 25 pro C-80, Z-90, F-80, resp. str. 33 pro EXT-50). Z uvedených údajů vyplývá, že do objednávky je nutno vždy uvést šířku žaluzie včetně vodících lišt a výšku žaluzie včetně horního nosiče s montážním držákem!

V případě větších šířek, nebo ploch je možno spráhnout více žaluzií dohromady, nebo využít provedení dvojitě, nebo trojitě žaluzie (se společnou vodící lištou).

4.3. Venkovní žaluzie F-80 do překladu HELUZ - typ 165 a 220

Aby mohla být žaluzie správně vyrobena je potřeba dodat přesné rozměry.

Výrobní šířka

rovná se délce lamely, **výrobní výška** je od horní hrany nosiče po hranu spodního profilu v otevřené poloze (rozměr je vč. montážních držáků).

Poloha převodovky: +6 až +11 cm přes šířku žaluzie (zaměřeno po průchod z překladu) – viz. Obrázek č. 47.

Venkovní žaluzie F-80 do překlady HELUZ - typ 165 a 220



Poloha převodovky a uložení překlady Heluz nad otvorem
Obrázek č. 47

Zaměření:

Šířka žaluzie:

změříme vnitřní šířku okenního otvoru minimálně v horní, střední a dolní části a použijeme nejmenší naměřenou šířku, od které odečteme cca 0,5 cm (záleží na rovnosti ostění), aby vznikla vůle mezi lamelou a ostěním. Tento rozměr je výrobní šířka žaluzie.

Výška žaluzie:

změříme vnitřní výšku okenního otvoru a odečteme cca 3 cm (pro osazení držáku vodícího lanka). Pak připočteme 17 cm pro držák žaluzie překlady - u typu 165 (u typu 220 připočteme 20 cm pro upevňovací lištu v překlady) viz. Obrázek č. 48.

Zjednodušeně:

ke světle výšce okenního otvoru připočteme 14 cm - u typu 165 (u typu 220 připočteme 17 cm). Takto naměřený rozměr je výrobní výška žaluzie - viz. Ceník, str. 22, Obrázek č. 22.

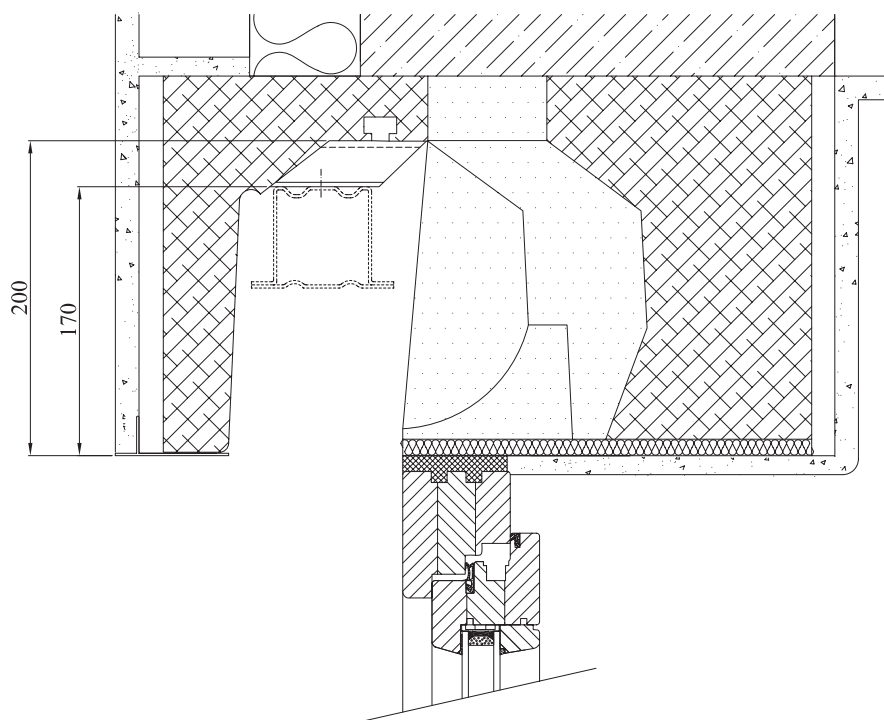

Vyměření výšky žaluzie
Obrázek č. 48

Venkovní žaluzie F-80 do překlady HELUZ - typ 165 a 220

F-80 v překlady HELUZ - vedení lankem

Obrázek č. 49

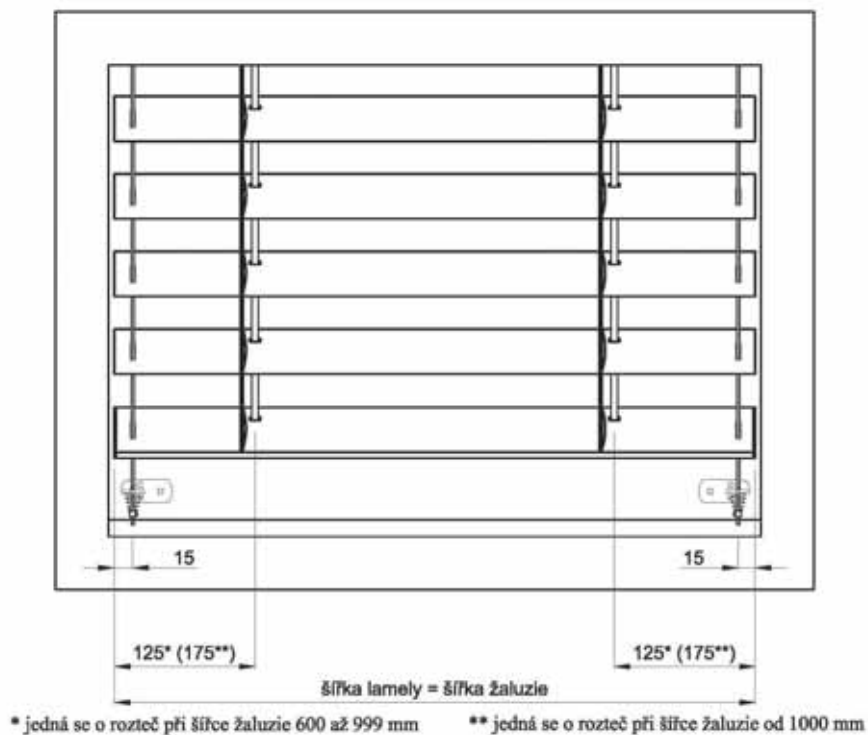

F-80 v překlady HELUZ - vedení lištami

Obrázek č. 50

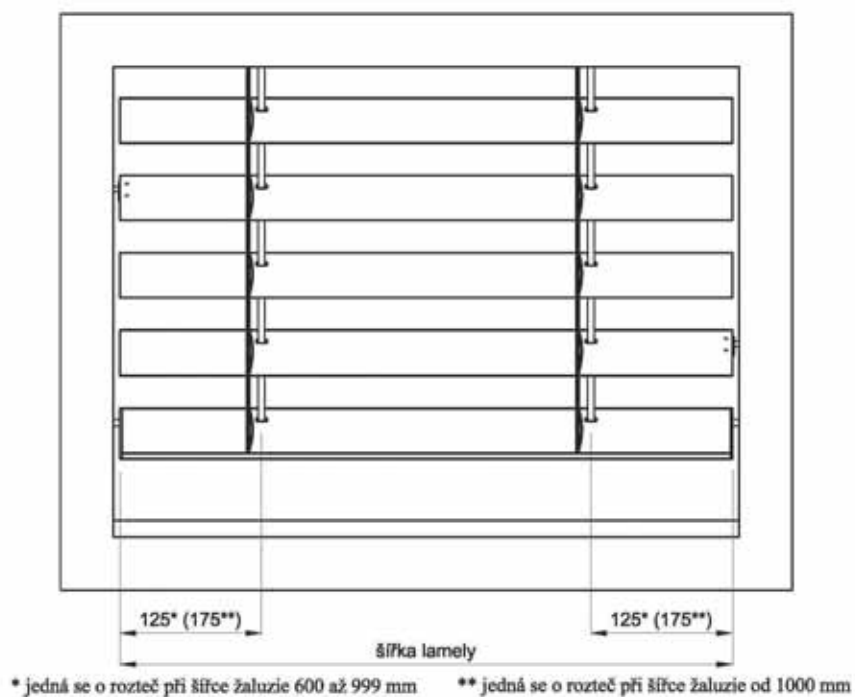

* Termíny pro zadávání objednávek do výroby, termíny dodání - viz. Ceník, str. 40.

5. Návod na montáž

5.1. Venkovní žaluzie C-80, Z-90 a F-80

Montážní návod venkovní žaluzie do okenního otvoru (na fasádu kolem okenního otvoru):

1. Před montáží zkontrolujeme znovu rozměry okenního rámu (stavebního otvoru) a rozměry žaluzie.
2. Na rámu okna (na fasádě) odměříme a označíme místo k vyvrtání otvoru pro průchodku ovládací kliky.
3. Do okenního rámu nebo do podhledu (na stěnu) upevníme držák krycího plechu, do kterého uchytkáme montážní držák.
4. Do montážního držáku vložíme horní ocelový profil žaluzie a zafixujeme.
5. Na vodící trny lamel navlékneme vodící lišty a pomocí posuvných konzol je upevníme k rámu okna (na zeď). Vodící lišta musí směřovat na střed horního profilu.
6. Předvrtaným otvorem vsuneme průchodku kliky a upevníme ji na vnitřní stranu okenního rámu (na stěnu v místnosti). Rovněž upevníme držák kliky v příslušné výšce dle její délky. (Nakonec připevníme krycí plech).

Všeobecné:

Strana ovládání se stanovuje **zásadně při pohledu z místnosti** ! Respektive z toho místa, odkud se přistupuje k ovládacímu zařízení.

5.2. Venkovní žaluzie EXT-50

Montážní návod venkovní žaluzie do okenního otvoru (na fasádu kolem okenního otvoru):

1. Před montáží zkontrolujeme znovu rozměry stavebního otvoru a rozměry žaluzie.
2. Na rámu okna (na fasádě) odměříme a označíme místo k vyvrtání otvoru pro průchodku ovládací šňůry (pro průchodku (V případě ovládání šňůrou bude tento otvor větší - nabude tvaru drážky šířky 6 mm a výšky min. 12 mm - z důvodu průchodu dvou šňůr nad sebou).
3. Do okenního rámu (nebo do nadpraží) upevníme montážní držáky, do kterých vložíme horní nosič s žaluzií a zafixujeme ji.
4. K rámu okna připevníme ve spodní poloze napínací úhelník, do kterého vsuneme lankové vedení a pomocí aretačního kroužku jej zafixujeme v napnutém stavu.
POZOR! – Lanko musí být upevněno rovnoběžně s rámem okna. Lanka musí být vůči sobě souosá.
5. Předvrtaným otvorem vsuneme průchodku kliky a upevníme ji na vnitřní stranu okenního rámu (na stěnu v místnosti) nebo jen protáhneme ovládací šňůru. Rovněž upevníme úchyt šňůry (držák kliky) v příslušné výšce dle její délky.

Všeobecné:

Strana ovládání se stanovuje **zásadně při pohledu z místnosti** ! Respektive z toho místa, odkud se přistupuje k ovládacímu zařízení.

5.3. Venkovní žaluzie F-80 do překladu HELUZ

Montáž:

1. Do kotvící ocelové drážky v horní části překladu navlečeme kotvící šrouby, na které nasadíme vynášecí konzoly („Z“ držáky pro žaluzii F-80 do překladu Heluz), a které rozmístíme podle potřeby (tak jak umožňuje kotvící drážka).
2. Na takto připravené konzoly upevníme montážní držák žaluzie (MD1-viz. Ceník, str. 27).
3. Do montážních držáků vložíme nosič žaluzie a zajistíme (lamely jsou staženy do svazku).
4. Ve spodní části rámu asi 3 cm od parapetu (v ose vodícího lanka) upevníme držák lankového vedení, jehož otvorem protáhneme vodící lanko a pomocí očka s červíkem ho zafixujeme v napnutém stavu.
5. Otvorem v překladu protáhneme ovládací průchodku a nasuneme ji do převodovky, která je umístěna proti tomuto otvoru. Průchodku upevníme pomocí hmoždinek a vrutů k překladu.
6. Na takto připravenou průchodku nasadíme ovládací kliku.

6. Návod na obsluhu a údržbu

6.1. Obsluha

- regulace světla - pomocí naklopení lamel lze dosáhnout individuální regulace dopadu světla.
- spouštění a vytahování - klikou otáčením doleva nebo doprava. Šňůrou tahem v jednom nebo druhém směru. Elektromotorem umístěným uvnitř horního nosiče, pomocí spínače. Žaluzie je spouštěna v sklopené poloze a vytahována v otevřené (vodorovné) poloze.
- naklápění - provádí se pootočením kliky či tahem šňůry do protisměru spouštění, nebo pomocí spínače.

6.2. Údržba

- žaluzie nevyžaduje speciální údržbu
- chod a funkčnost je podmíněna šetrným zacházením při ovládní
- mechanismy není třeba promazávat, nepoužívat žádné mazací tuky
- k čištění používat pouze vodu se saponáty, nepoužívat obrušující prostředky
- chránit před mechanickým poškozením
- spouštěnou žaluzii nevystavovat větru s rychlostí vyšší než 36 km/h

Upozornění:

Odolnost žaluzií je testována do rychlosti větru 10m/s (36 km/hod – vítr ohýbá listy a střední větve).

Za poškození vzniklé povětrnostními vlivy a nesprávným zacházením nenese výrobce žádnou odpovědnost.

7. Odolnost proti větru - shoda dle CE

ZPRÁVA O PROVEDENÍ ZKOUŠEK VÝROBKŮ - venkovní žaluzie C-80, venkovní žaluzie Z-90

dle ČSN EN 13 659. Zkoušku provedlo Centrum stavebního inženýrství, a.s., pracoviště Zlín, Autorizovaná osoba 212 v období 04/2006.

Dle ČSN EN 13 659 se tyto výrobky posuzují na **Odolnost proti zatížení větrem**. Zkoušky byly provedeny za použití dvou metod – metodou plošného silového působení (pomocí tlakové komory) a metodou přímkového silového působení (pomocí mechanické stolice).

U všech vzorků se vyhodnocovaly průhyby při zvyšujících se zatíženích a po odstranění zatížení se posuzovaly trvalé deformace.

7.1. Rozpis zkoušek dle přílohy ZA v ČSN EN 13 659

ZÁKLADNÍ VLASTNOSTI	POŽADOVANÉ ČLÁNKY ČSN EN 13 659	VÝSLEDKY ZKOUŠEK VYJÁDRĚNÉ JAKO
Odolnost proti zatížení větrem	4	Technické třídy

7.2. Rozdělení technických tříd

TŘÍDA	ODOLNOST (NAPĚDÍ V Pa)	PRYCHLOST VĚTRU km h ⁻¹
0	≤ 50	≤ 30
1	50	30
2	70	35
3	100	45
4	170	60
5	270	75
6	400	90

7.3. Přiřazení tříd odolnosti proti větru v závislosti na rozměrech

TYP ŽALUZIE	ŠÍŘKA DO 2,40 M	ŠÍŘKA 2,40 - 4,00	VĚTŠÍ ROZMĚRY NEREALIZOVÁNY
C-80	6	4	0 až 3
Z-90	6	5	0 až 3

7.4. Závěr

Shoda deklarovaných vlastností posuzovaných výrobků s výsledky počátečních zkoušek typu dle použitých článků ČSN EN 13 659 (a použitelných příloh této normy pro účely provedení počáteční zkoušky typu výrobku a pro označení výrobků značkou shody „CE“).



8. Reklamační podmínky

Záruka na tento produkt jsou 2 roky.

Oprávněné reklamace :

- nedoklápění
- prodřený pásek
- rozměr žaluzie mimo výrobní rozměry

Záruka se nevztahuje na :

- vady zboží způsobené jiným používáním výrobku, než ke kterému je určen
- vady způsobené mechanickým poškozením ze strany uživatele
- vady způsobené chybnou montáží , popř. montáží do nevhodného prostředí-nadměrná prašnost
- odchylky v typu a množství zboží způsobené chybnou objednávkou
- odchylky v rozměrech zboží nepřesahující výrobní tolerance (pro EXT-50 viz. Ceník, str. 35 a 36, pro C-80 viz. Ceník, str. 8, pro Z-90 viz. Ceník, str. 14 a pro F-80 viz. Ceník, str. 20)



www.climax.cz

Váš partner